

Ihr Fachhändler



Hergestellt in  
DEUTSCHLAND

2023/24

Teilbühner

# tielbürger

Stark.  
Innovativ.  
Effizient.



Jetzt auch  
akkubetrieben!

# MEHR ALS 70 JAHRE MADE IN GERMANY

## UNIVERSAL-KEHRMASCHINEN



1

Seiten  
06 – 43

Kehrmaschine tk17  
Kehrmaschine tk18

Kehrmaschine tk20

Kehrmaschine tk36  
Kehrmaschine tk38  
Kehrmaschine tk48  
Kehrmaschine tk58

Kehrmaschine tk36 Professional  
Kehrmaschine tk38 Professional  
Kehrmaschine tk48 Professional  
Kehrmaschine tk58 Professional

Kehrmaschine tk36 Professional  
Kehrmaschine tk38 Professional  
Kehrmaschine tk48 Professional  
Kehrmaschine tk58 Professional



Kehrmaschine tk48 Hydrostat  
Kehrmaschine tk58 Hydrostat

### Zubehör

Kehrgutbehälter  
Kehrplane  
Laubsammler  
Elekt. Wassersprüheinrichtung  
Nachrüstsatz elektro  
Schneeräumschild  
Schneeketten  
Spezialbürsten  
Ackerstollenräder  
Polar Trec-Räder

## INDOOR-KEHRMASCHINEN



2

Seiten  
44 – 59

### Handkehrmaschine

Handkehrmaschine tk10  
Handkehrmaschine tk14

### Kehrsaugmaschine

Kehrsaugmaschine tks90-50  
Kehrsaugmaschine tks90-75

### Aufsitzkehrsaugmaschine

Aufsitzkehrsaugmaschine tks100-70  
Aufsitzkehrsaugmaschine tks110-90  
Aufsitzkehrsaugmaschine tks140-150

## WILDKRAUTBÜRSTEN



3

Seiten  
60 – 65

Wildkrautbürste tw50  
Wildkrautbürste tw50s  
Wildkrautbürste tw50x

Wildkrautbürste hw50

## RASENTRAKTORZUBEHÖR



4

Seiten  
66 – 103

### Frontanbaugeräte für Tielbürger-Schnellwechselsystem:

#### Anbaukehrmaschine tk520 *dazu erhältlich*

Kehrgutbehälter  
Kehrplane  
Laubsammler  
Spezialbürsten

#### Anbauräumschild ts125 *dazu erhältlich*

Profi-Leiste aus Polyurethan  
Laufräder  
Schneeketten

#### Federzinkenrechen Greenkeeper 110

#### Mehrzweckstreuer tm30

### Sonstige Frontanbaugeräte:

#### Anbauräumschild rs100

#### Anbauschneefräse ts1020

### Frontanbaugeräte für Frontmäher:

#### Anbaukehrmaschine tk522

#### Anbauräumschild ts125

### Heckanbaugeräte:

#### Kastenstreuer tm420 und tm320 *dazu erhältlich*

Streukastenabdeckung  
Schubgestänge für Handbetrieb  
Zugstange für Rasentraktorbetrieb

#### Großflächenvertikutierer tv920

#### Anhänger ta250 und ta260

#### Grasfangeinrichtung ta720

#### Geräteträger ta1020

**ATV-ZUBEHÖR**



Seiten  
**104 – 107**

**Schlegelmulcher t920**  
**Anbaukehrmaschine tk620**  
**Anbauräumschild ts150**

**HOCHGRASMÄHER**



Seiten  
**120 – 121**

**Hochgrasmäher t500**

**HÄCKSLER**



Seiten  
**130 – 131**

**Häcksler**  
Häcksler th80

**VERTIKUTIERER**



Seiten  
**108 – 119**

Vertikutierer tv405

Vertikutierer tv410  
Vertikutierer tv510  
Vertikutierer tv610

**Zubehör**

Werkzeugeinsätze  
Lock-It  
Fangkorb

**WIESENMÄHER**



Seiten  
**122 – 129**

Wiesenmäher t40  
Wiesenmäher t50  
Wiesenmäher t60  
Wiesenmäher t70

**Zubehör**

ESM-Universal-“SC“-Mähbalken  
ESM-Schwinghebel-Mähbalken  
Doppelbereifung  
Halter für Räumschild  
Räumschilder  
Schneeketten  
Frontgewicht

**EINACHSERZUBEHÖR**



Seiten  
**132 – 135**

**Kehren**

Anbaukehrmaschine  
Kehrgutbehälter  
Spezialbürsten

**Mähen**

Mähantrieb  
ESM-Universal-“SC“-Mähbalken  
ESM-Schwinghebel-Mähbalken

**Fräsen**

Anbaufräsen  
Frässsätze

**Winterdienst**

Halter für Räumschild  
Räumschilder  
Frontgewicht

# SCHON HEUTE SAUBERE LÖSUNGEN FÜR MORGEN



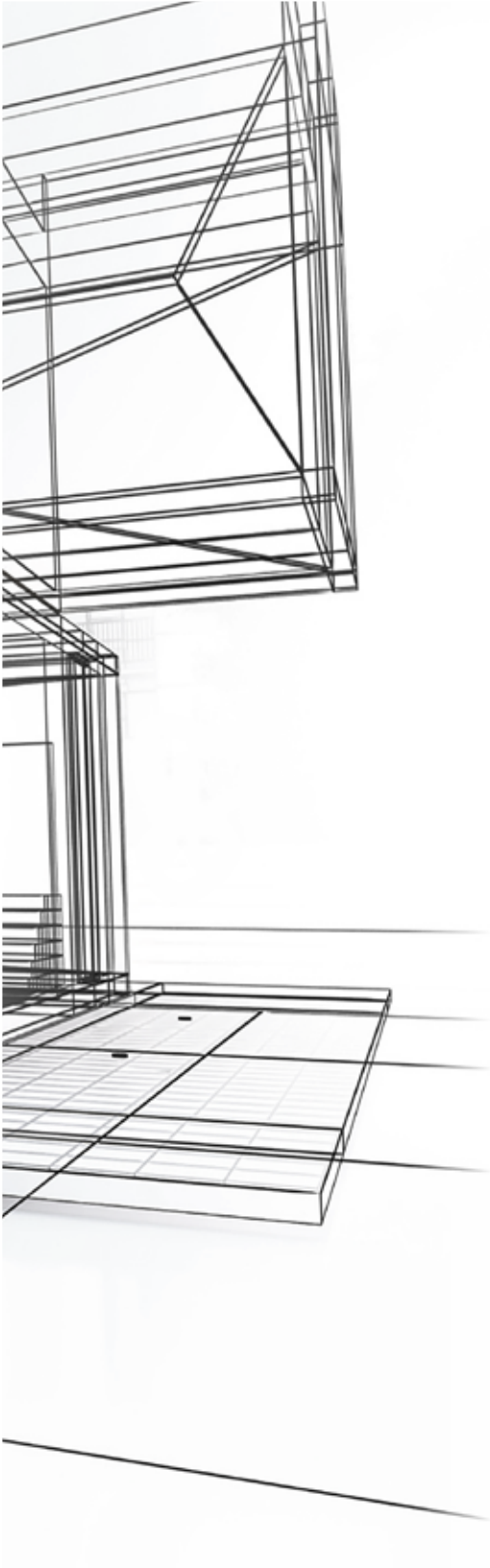

**Die Entwicklung** innovativer und leistungsstarker Maschinen, lag Firmengründer Julius Tielbürger von Beginn an am Herzen und prägt unser Unternehmen bis heute.

Julius Tielbürger sammelte erste Berufserfahrungen bei den Junkers Flugzeugwerken. 1950 hatte er eine innovative Idee: Die Konstruktion eines Kartoffelsammelroders. Damit wurde der Grundstein unserer Firmengeschichte gelegt. Seine Faszination für Technik führte zu weiteren innovativen Produkten, Patenten und eine stete Produktpflege zum Erfolg des Unternehmens. Heute exportieren wir in über 30 Länder.

**Unsere Produkte** stehen für hervorragende Leistung und maximale Haltbarkeit. Unser Erfolgsrezept: Wir produzieren echte Wertarbeit und liefern Ersatzteile bis zu 20 Jahre lang. Unser Qualitätsanspruch wird unter anderem durch die regelmäßige Zertifizierung nach ISO 9001 belegt.

**Der Mensch** steht für uns immer im Mittelpunkt. Sie, unsere Geschäftspartner, unsere Mitarbeiter und natürlich unsere Familie. Seit über 70 Jahren produzieren wir für Sie in Stemwede, im Norden von Nordrhein-Westfalen, Qualität „Made in Germany“.

# KEHRMASCHINEN

**1**

## Überall und allzeit bereit

**Wetterfest** im harten Alltag: Für permanenten Einsatz, bei jeder Witterung und in jeder Situation – Deshalb ist jedes einzelne Bauteil unserer Kehrmaschinen konsequent auf Haltbarkeit und Ausdauer ausgelegt.

**Qualität** bis ins kleinste Detail: Ob Staub, Sand, Schmutz, Wasser, Salz, scharfes Granulat, ob bei eisiger Kälte oder bei brütender Hitze – unsere Maschinen verkraften extreme Bedingungen problemlos.

**Zubehör** für jeden Anwendungszweck und für das ganze Jahr: Je nach Bedarf bekommen Sie bei uns großvolumige Sammelbehälter zum Auffangen des Kehrgutes, eine Kehrplane gegen Staubentwicklung, ein Räumschild, Schneeketten, Spezialkehrbürsten und vieles mehr (siehe Seiten 34 bis 43).







# STARK IN JEDER DISZIPLIN

1

## Zeig' mir Deine Kehrmaschine und ich sag' Dir, wer Du bist

**Welcher Typ sind Sie?** Ambitionierter Grundstückseigentümer oder Hofbesitzer, anspruchsvoller Hausmeister, Garten- und Landschaftsbauer, leidenschaftlicher Landwirt, passionierter Pferdezüchter, kommunaler oder gewerblicher Reinigungsbetrieb? Für jeden Einsatzzweck finden Sie bei uns die richtige Kehrmaschine, die optimal zu Ihren individuellen Bedürfnissen passt. Vielseitiges Zubehör erweitert die Einsatzmöglichkeiten.

**Sie sparen viel Zeit und Kraft.** Kehrmaschinen überzeugen durch starke Leistung, einfache Bedienung, effiziente Arbeitsweise sowie durch sehr solide und trotzdem kompakte und leichte Bauweise. Kurzum: Mit einer Kehrmaschine sind Sie mehr als zufrieden. Sie werden begeistert sein.



**HOF UND GARTEN**

„Ich brauche eine kleine, handliche Kehrmaschine, die leicht zu bedienen ist.“



**LAUBBESEITIGUNG**

„Mit dem Laubsammler spare ich wertvolle Zeit, die ich anders besser nutzen kann.“



**MOOSBESEITIGUNG**

„Mit der Kehrmaschine kann ich sogar hartnäckiges Moos schnell beseitigen.“



**WINTERDIENST**

„Mit Räumschild und Kkehrbürste schaffe ich zwei Arbeitsgänge gleichzeitig.“





**Kunstrasenpflege**

„Selbst die Reinigung von Kunstrasen ist mit der Kehrmaschine möglich.“



**LANDWIRTSCHAFT**

„Die starke Bürste beseitigt selbst festgefahrenen Dreck auf dem Pflaster.“



**STRASSEN-/GEHWEGREINIGUNG**

„So kann ich ganz ohne Anstrengung richtig Meter machen.“



**GALA-BAU/PFLASTEREIBETRIEB**

„Wir machen saubere Arbeit und so sieht auch unsere Baustelle aus. Dank Tielbürger.“



**SPEZIALBÜRSTEN**

„So vielfältig wie die Aufgaben, so vielfältig ist die Bürstenauswahl.“



**Technische Daten****tk17****tk18**

Arbeitsbreite	70 cm	80 cm
Motor/ <b>Artikel-Nr.</b>	Honda GCV170 <b>AD-381-540TS</b>	Honda GCV170 <b>AD-391-440TS</b>
	B&S 575EX <b>AD-380-240TS</b>	B&S 575EX <b>AD-390-240TS</b>
	B&S 675iS E-Start <b>AD-384-240TS</b>	B&S 675iS E-Start <b>AD-395-040TS</b>
Flächenleistung	bis 2.000 m <sup>2</sup> /h	bis 2.800 m <sup>2</sup> /h
Fahrgeschwindigkeit	ca. 2,9 km/h	ca. 3,1 km/h
Getriebe	1 Vorwärtsgang	1 Vorwärtsgang
Bürstendurchmesser	30 cm	30 cm



Abbildung zeigt tk17

**tk17 / tk18**

# 1 Rasend schnell – Machen große Arbeit zur kleinen Nebensache

**Handlich und schnell.** Die tk17 und tk18 sind ideal für den privaten Einsatz auf Hof und Garten, auf Gehwegen und Auffahrten. Ob Frühjahrsreinigung, Laubbeseitigung oder Winterdienst – für jede Jahreszeit und jeden Zweck steht Ihnen nützliches Zubehör zur Verfügung:  
Kehrgutbehälter, Laubsammler, Räumschild und Schneeketten.

Damit können selbst anspruchsvolle Hausmeister spielend ihre Reinigungsaufgaben professionell erledigen.

**Die Kehrbürste** wird mittig angetrieben. Ihr Vorteil: Sie können ohne zusätzlichen Seitenbesen wandschlüssig absolut sauber kehren. Der Bürstendruck ist dabei stufenlos einstellbar, der Kehrwinkel lässt sich fünffach verstellen. Den 6-stufig höhenverstellbaren Lenker können Sie bequem Ihrer Körpergröße anpassen.

**Volle Kraft voraus.** Bürsten- und Fahrtrieb sind am Lenker getrennt schaltbar. Damit sind Sie mühelos bis zu zwanzigmal effektiver als mit dem Handbesen.

platzsparend klappbarer Lenker





### Wandschlüssiges Kehren

Durch die mittig angetriebene Bürste können Sie wandschlüssig und aus allen Ecken heraus absolut sauber kehren.

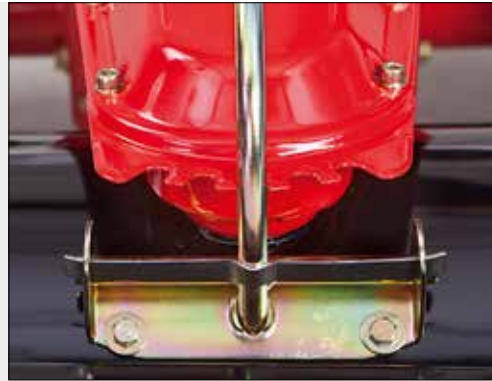

### Schwenkbare Bürste

Der Kehrwinkel ist über einen Hebel vom Lenker aus fünffach verstellbar. Zwei Stufen nach links, zwei Stufen nach rechts sowie eine zentrale Position.



### Einstellbarer Bürstendruck

Der Bürstendruck ist von Hand stufenlos verstellbar. Schnell und bequem, ganz ohne Werkzeug.



### Durchdachte Ergonomie

Die Bedienhebel sind ergonomisch geformt, damit Sie die Kehrmaschine in jeder Situation leicht und komfortabel führen können.

### Starke Details

- Bedienhebel aus hochfestem Kunststoff, bruchsicher selbst bei starkem Frost
- stabile Stahlfelgen
- Korrosionsschutz durch hochwertige Dreischicht-Lackierung

Flächenleistung  
tk17 bis zu 2.000 m<sup>2</sup> pro Stunde  
tk18 bis zu 2.800 m<sup>2</sup> pro Stunde

**tk20**

**1** Eine Kehrmaschine so individuell wie Sie!



meteorsilber  
**AD-341-242TS**



phantomschwarz  
**AD-341-241TS**





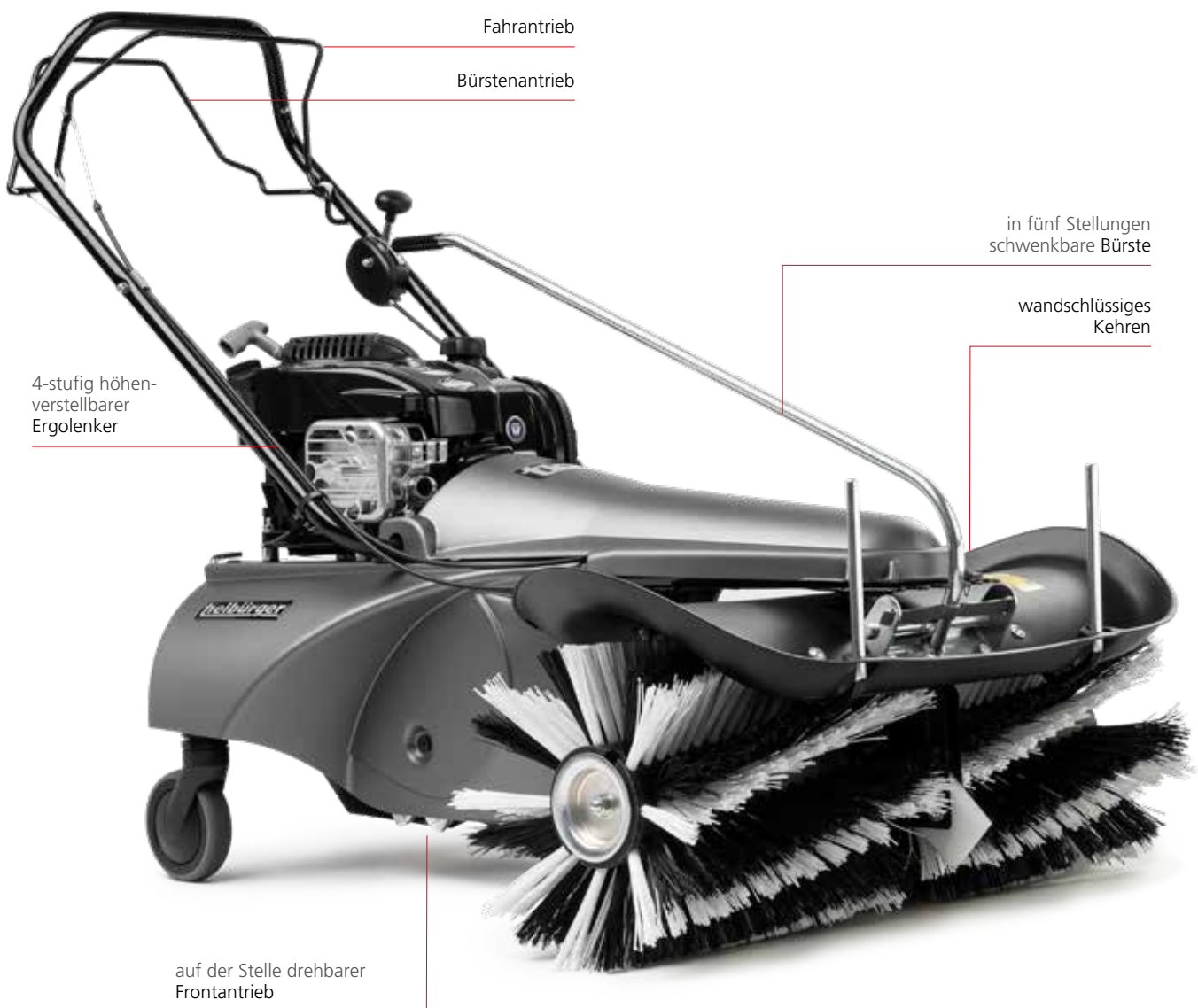

### Technische Daten **tk20**

Arbeitsbreite	80 cm
Motor/ Artikel-Nr.	B&S 575EX meteorsilber <b>AD-341-242TS</b>
	phantomschwarz <b>AD-341-241TS</b>
Flächenleistung	bis 2.200 m <sup>2</sup> /h
Fahrgeschwindigkeit	ca. 2,8 km/h
Getriebe	1 Vorwärtsgang
Bürstendurchmesser	30 cm





1

- genial wendig
- einfaches Handling
- aktives Fahrwerk

Mit der tk20 erledigen Sie Ihre Arbeit ganz bequem.



**Das ganze Jahr über nutzbar**

- auch bei Schnee
- auch bei Nässe
- zu jeder Jahreszeit



### Wandschlüssiges Kehren

Durch die mittig angetriebene Bürste können Sie wandschlüssig absolut sauber kehren.



### Schwenkbare Bürste

Der Kehrwinkel ist über einen Hebel vom Lenker aus fünffach verstellbar. Zwei Stufen nach links, zwei Stufen nach rechts sowie eine zentrale Position.



### Aktives Fahrwerk

Die tk20 regelt ihren Bürstendruck automatisch und liefert in jeder Hinsicht ein gleichmäßiges Kehrergebnis. Mit ihrem aktiven Fahrwerk zeigt sie ihre Stärken besonders auf anspruchsvollen Bodenbelägen, wie z.B. Naturstein oder Drainagepflaster. Selbst in tiefen Rinnen, Rillen und Fugen bleibt kein Körnchen zurück.

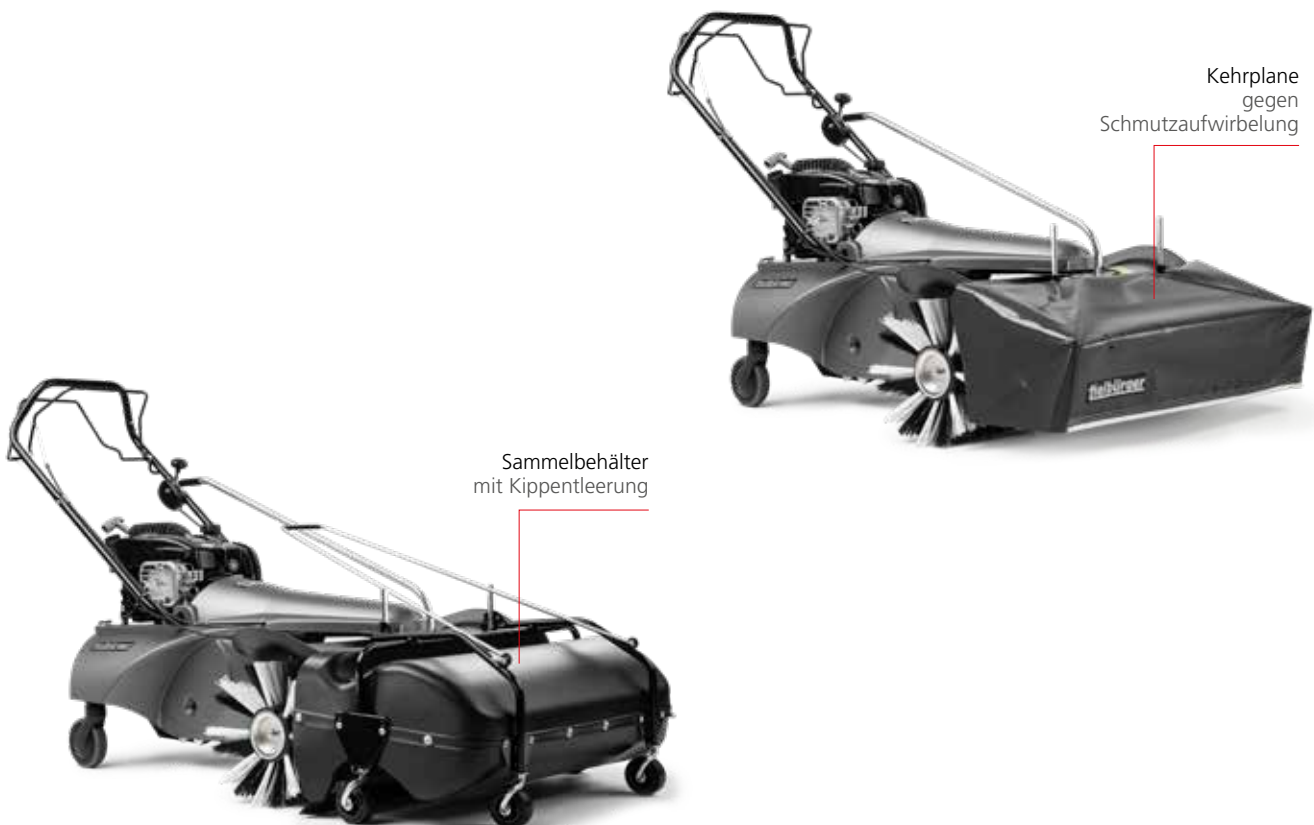

Flächenleistung bis zu 2.200 m<sup>2</sup> pro Stunde





Technische Daten	<b>tk36</b>	<b>tk38</b>	<b>tk48</b>	<b>tk58</b>
Arbeitsbreite	80 cm	80 cm	100 cm	120 cm
Motor/ <b>Artikel-Nr.</b>	Honda GCV170 <b>AD-352-440TS</b>	Honda GCV170 <b>AD-352-445TS</b>	Honda GXV160 <b>AD-364-045TS</b>	Honda GXV160 <b>AD-372-045TS</b>
	B&S 675EXi <b>AD-350-240TS</b>	B&S 675EXi <b>AD-350-245TS</b>	B&S 675EXi <b>AD-360-245TS</b>	
		B&S 675iS E-Start <b>AD-351-245TS</b>	B&S 675iS E-Start <b>AD-361-245TS</b>	
Flächenleistung	bis 2.400 m <sup>2</sup> /h	bis 3.300 m <sup>2</sup> /h	bis 4.200 m <sup>2</sup> /h	bis 5.000 m <sup>2</sup> /h
Fahrgeschwindigkeit	ca. 3,0 km/h	max. 4,2 km/h	max. 4,2 km/h	max. 4,2 km/h
Getriebe	1 Vorwärtsgang	3 Vorwärtsgänge 1 Rückwärtsgang	3 Vorwärtsgänge 1 Rückwärtsgang	3 Vorwärtsgänge 1 Rückwärtsgang
Kehrbürstendrehzahl einstellbar			■	■
Bürstendurchmesser	30 cm	30 cm	30 cm	30 cm

## tk36 / tk38 / tk48 / tk58

# 1 Olympisch fit – Bringen Höchstleistung auf Langstrecken

**AUSDAUER MIT POWER.** Diese kompakten Kehrmaschinen sind für lange Strecken und große Flächen gebaut. Überall dort, wo großes Durchhaltevermögen gefragt ist, überzeugen sie mit ihrer Kondition und Leistungsstärke. Machen Sie den Test: Versuchen Sie, diese Kehrmaschinen bei eingelegtem Gang am Lenker festzuhalten. Der Antrieb ist so kräftig, dass Sie die Räder nicht zum Blockieren bringen. Das sind Kraftreserven, die sich besonders im Winterdienst mit Räumschild und Schneeketten bezahlt machen.

**Starke Details** für den professionellen Einsatz:

- Bedienhebel aus Stahl, bruchsicher selbst bei starkem Frost
- Luftbereiftes Stützrad mit ausgezeichneten Dämpfungseigenschaften
- Stabile Stahlfelgen mit breitem Radstand
- Hochelastische Kehrbürstenabdeckung mit Stahlunterbau
- Korrosionsschutz durch hochwertige Dreischicht-Lackierung
- Räder sind werkzeuglos abnehmbar (z.B. für das Auflegen von Schneeketten)

platzsparend klappbarer Lenker

Wendefreilauf  
Allrad einschaltbar

vor Staub schützender  
Faltenbalg

Luftbereifung





### Wandschlüssiges Kehren

Durch die mittig angetriebene Bürste können Sie wandschlüssig absolut sauber kehren.



### Schwenkbare Bürste

Der Kehrwinkel ist über einen Hebel vom Lenker aus fünffach verstellbar. Zwei Stufen nach links, zwei Stufen nach rechts sowie eine zentrale Position.



### Einstellbarer Bürstendruck

Der Bürstendruck ist von Hand stufenlos verstellbar. Schnell und bequem, ganz ohne Werkzeug.



### Mehrstufige Bürstendrehzahl

Die Bürstendrehzahl können Sie mehrstufig vom Griff aus während des Kehrens regulieren.



### Drei Vorwärtsgänge, ein Rückwärtsgang

Vor- und Rückwärtsfahrt direkt am Lenker schaltbar.

Flächenleistung

2.400 m<sup>2</sup> bis 5.000 m<sup>2</sup> pro Stunde







Technische Daten	<b>tk36</b> PROFESSIONAL	<b>tk38</b> PROFESSIONAL	<b>tk48</b> PROFESSIONAL	<b>tk58</b> PROFESSIONAL
Arbeitsbreite	80 cm	80 cm	100 cm	120 cm
Motor/ <b>Artikel-Nr.</b>	Honda GCV170 <b>AD-552-440TS</b>	Honda GCV170 <b>AD-552-445TS</b>	Honda GXV160 <b>AD-562-045TS</b>	Honda GXV160 <b>AD-572-045TS</b>
	B&S 675EXi <b>AD-550-240TS</b>	B&S 675EXi <b>AD-550-245TS</b>	B&S 675EXi <b>AD-560-245TS</b>	
		B&S 675iS E-Start <b>AD-551-245TS</b>	B&S 675iS E-Start <b>AD-561-245TS</b>	
Flächenleistung	bis 2.800 m <sup>2</sup> /h	bis 3.900 m <sup>2</sup> /h	bis 4.500 m <sup>2</sup> /h	bis 5.400 m <sup>2</sup> /h
Fahrgeschwindigkeit	ca. 3,5 km/h	max. 4,9 km/h	max. 4,5 km/h	max. 4,5 km/h
Getriebe	1 Vorwärtsgang	3 Vorwärtsgänge 1 Rückwärtsgang	3 Vorwärtsgänge 1 Rückwärtsgang	3 Vorwärtsgänge 1 Rückwärtsgang
Kehrbürstendrehzahl stufenlos			■	■
Bürstendurchmesser	35 cm	35 cm	40 cm	40 cm

# 1 Eindrucksvoll stark – Machen den Profi zum Siegertyp

VOLLE KRAFT VORAUSS. Hier präsentiert sich die bewährte Tielbürger-Technik von ihrer starken Seite. Die Kehrmaschinen der Professional Class liefern selbst unter extremer Belastung konstant souveräne Resultate ab. Sie sind speziell für eine zuverlässige und langlebige Nutzung im härtesten Arbeitsalltag entwickelt.

**Starke Details** für den professionellen Einsatz:

- Verstärkter Radantrieb
- Bedienhebel aus hochfestem Kunststoff, bruchstark selbst bei starkem Frost
- Luftbereiftes Stützrad mit ausgezeichneten Dämpfungseigenschaften
- Stabile Stahlfelgen mit breitem Radstand
- Hochelastische Kkehrbürstenabdeckung mit Stahlunterbau
- Korrosionsschutz durch hochwertige Dreischicht-Lackierung
- Räder sind werkzeuglos abnehmbar (z.B. für das Auflegen von Schneeketten)

platzsparend klappbarer  
Lenker

Wendefreilauf  
Allrad einschaltbar

vor Staub schützender  
Faltenbalg

großer  
Bürstendurchmesser

Luftbereifung

hohe Bodenfreiheit





### Wandschlüssiges Kehren

Durch die mittig angetriebene Bürste können Sie wandschlüssig absolut sauber kehren.



### Schwenkbare Bürste

Der Kehrwinkel ist über einen Hebel vom Lenker aus fünffach verstellbar. Zwei Stufen nach links, zwei Stufen nach rechts sowie eine zentrale Position.



### Einstellbarer Bürstendruck

Der Bürstendruck ist von Hand stufenlos verstellbar. Schnell und bequem, ganz ohne Werkzeug.



### Stufenlose Bürstendrehzahl

Die Bürstendrehzahl können Sie stufenlos vom Lenker aus regulieren.



### Drei Vorwärtsgänge, ein Rückwärtsgang

Vor- und Rückwärtsfahrt direkt am Lenker schaltbar.

Flächenleistung  
2.800 m<sup>2</sup> bis 5.400 m<sup>2</sup> pro Stunde



## Elektromotor mit Hochleistungsakku



Technische Daten	<b>tk36</b> PROFESSIONAL	<b>tk38</b> PROFESSIONAL	<b>tk48</b> PROFESSIONAL	<b>tk58</b> PROFESSIONAL
Arbeitsbreite	80 cm	80 cm	100 cm	120 cm
Motor/ <b>Artikel-Nr.</b>	EGO 56V <b>AD-553-640TS</b>	EGO 56V <b>AD-553-645TS</b>	EGO 56V <b>AD-563-045TS</b>	EGO 56V <b>AD-573-045TS</b>
Flächenleistung	bis 2.600 m <sup>2</sup> /h	bis 3.600 m <sup>2</sup> /h	bis 4.500 m <sup>2</sup> /h	bis 5.400 m <sup>2</sup> /h
Laufzeit	max. 135 Min.	max. 135 Min.	max. 100 Min.	max. 90 Min.
Fahrgeschwindigkeit	max. 3,2 km/h	max. 4,5 km/h	max. 4,5 km/h	max. 4,5 km/h
Getriebe	1 Vorwärtsgang	3 Vorwärtsgänge 1 Rückwärtsgang	3 Vorwärtsgänge 1 Rückwärtsgang	3 Vorwärtsgänge 1 Rückwärtsgang
Kehrbürstendrehzahl stufenlos			■	■
Bürstendurchmesser	40 cm	40 cm	40 cm	40 cm

## Saubere Umwelt, saubere Energie

Beim Umstieg vom Verbrennungsmotor auf einen umwelt- und ressourcenschonenden Elektroantrieb darf man als Profi keine Kompromisse eingehen. Ziel bei der Entwicklung unserer neuen Elektro-Kehrmaschinen war es daher, die gewohnte Leistung mit einer hohen Reichweite zu kombinieren. Das Ergebnis sind Maschinen, die in ihrer Leistung sogar benzinbetriebene Geräte übertreffen.

### Das Akkusystem

Wir setzen dabei auf ein Akkusystem der Firma EGO, das die Energie von über 1.300 Wattstunden für den Antrieb speichert. Ein weiterer Vorteil dieses Akkusystems ist, dass von der Heckenschere bis zum großen Aufsitzmäher eine Vielzahl unterschiedlicher Geräte betrieben werden kann. Alle EGO Akkus sind mit dem IPX5-zertifizierten Elektromotor kompatibel. Dabei spielt es keine Rolle, ob ein oder zwei Akkus verwendet werden. Mit zwei 12 Ah-Akkus erreicht man eine Laufzeit von bis zu 135 Minuten. Zusätzlich kann die Laufzeit durch das Wechselakkusystem beliebig verlängert werden: leerer Akku raus - frischer Akku rein.

### Nicht die Spannung (Volt) entscheidet über die Reichweite!

Viele Hersteller werben mit einer besonders hohen Spannung ihrer Akkus. Lassen Sie sich davon nicht täuschen. Für einen Vergleich ist es wichtig zu wissen, wie viel Energie in der Batterie gespeichert ist. Multiplizieren Sie die Spannung (V) mit der elektrischen Ladung (Ah). Das Ergebnis zeigt die tatsächliche Größe der Batterie in Wattstunden.

### Leistung auf Abruf mit dem Turbo-Modus

Bei höheren Anforderungen, z.B. für eine schnelle Grundreinigung oder bei nassem, schwerem Schnee, kann der Elektromotor vom Normalbetrieb in den Turbo-Modus geschaltet werden. So kann die Kehrmaschine optimal an die Reinigungsaufgabe angepasst werden.

### Energieeffizienz

Alle unsere Kehrmaschinen zeichnen sich durch eine hohe Energieeffizienz aus. Das war schon bei den Verbrennungsmotoren so und setzt sich bei den Elektro-Kehrmaschinen fort. Alles wurde von unseren Ingenieuren sorgfältig auf die neue Technologie abgestimmt. Deshalb zeigen wir gerne, wie gut alles funktioniert und geben offen an, wie lange unsere Kehrmaschinen mit vollen Akkus betrieben werden können.

Das ist unser Beitrag  
für eine saubere Umwelt.

Starten Sie mit uns in die **Zukunft!**



### Großer Bürstendurchmesser

Alle Akku-Kehrmaschinen der Professional-Serie verfügen über 40 cm große Bürsten für ein optimales Reinigungsergebnis.



### Motor einschalten

Mit dem Schalthebel lässt sich der Motor bei jeder Witterung einfach und zuverlässig starten.



### LED-Ladestandsanzeige

Die LED-Ladestandsanzeige ist auch bei geschlossenem Motordeckel vom Lenker aus gut sichtbar.



### Zwei Akku-Steckplätze

Der EGO Akkumotor kann mit zwei Akkus ausgestattet werden, die bis zu 1,3 Kilowattstunden Energie liefern.



### Leistungsstufen

Über einen Schalter kann je nach Bedarf zwischen Normalbetrieb (ECO) und Turbobetrieb umgeschaltet werden.



### Hochleistungsakku

Die robusten Akkus sind bogenförmig aufgebaut, um eine optimale Kühlung zu gewährleisten. Das intelligente Batteriemangement im Akku verhindert eine Tiefentladung und verlängert die Lebensdauer des Akkus.





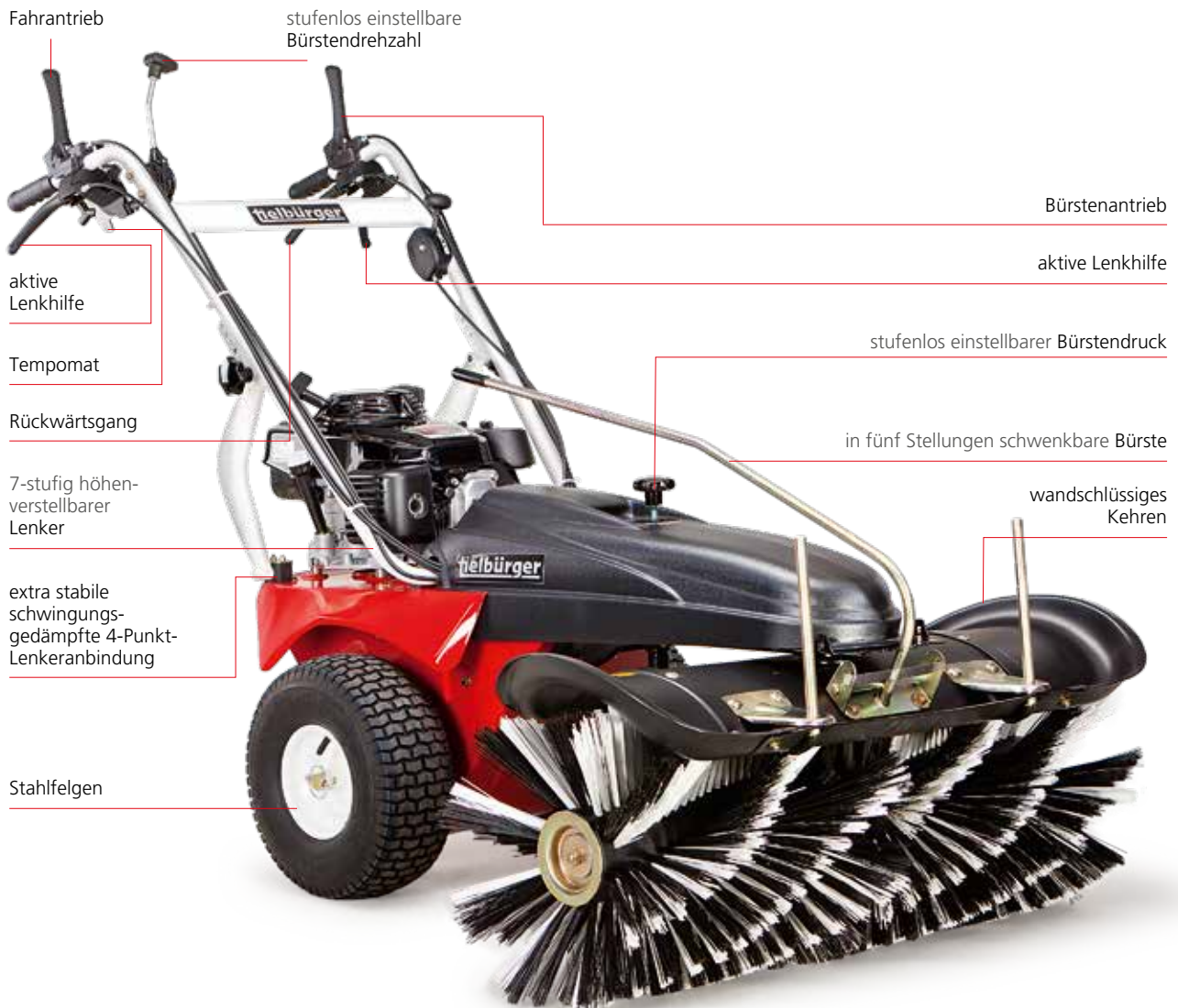

## Technische Daten

**tk48**  
HYDROSTAT**tk58**  
HYDROSTAT

Arbeitsbreite

100 cm

120 cm

Motor/  
Artikel-Nr.Honda GXV160  
**AD-566-045TS**Honda GXV160  
**AD-576-045TS**B&S 850PXi V/C  
**AD-565-045TS**

Flächenleistung

bis 4.900 m<sup>2</sup>/hbis 5.800 m<sup>2</sup>/h

Fahrgeschwindigkeit

max. 4,9 km/h

max. 4,9 km/h

Getriebe

hydraulisch

hydraulisch

Kehrbürstendrehzahl  
stufenlos

■

■

Bürstendurchmesser

40 cm

40 cm



**1**

# Unschlagbar gut – Meistern schwerste Aufgaben mit Leichtigkeit

**Volle Überlegenheit:** Der permanente hydrostatische Allradantrieb dieser Kehrmaschinen entwickelt eine unschlagbar starke Leistung. Ein Antrieb ganz ohne Differential. Das heißt für Sie: Im Winterbetrieb werden Sie niemals stehen bleiben. Mit der aktiven Lenkung über die Einzelradkupplung können Sie sicher und präzise manövrieren. Der stufenlose Multifunktionshebel für Start, Stopp, Vor- und Rückwärtsgang macht die Bedienung spielend leicht.

**Starke Details** für den professionellen Einsatz:

- Hydrostatischer Antrieb
- Bedienelement aus hochfestem Kunststoff, bruchstark selbst bei starkem Frost
- Luftbereiftes Stützrad mit ausgezeichneten Dämpfungseigenschaften
- Stabile Stahlfelgen mit breitem Radstand
- Hochelastische Kehrbürstenabdeckung mit Stahlunterbau
- Korrosionsschutz durch hochwertige Dreischicht-Lackierung
- Räder sind werkzeuglos abnehmbar (z.B. für das Auflegen von Schneeketten)



platzsparend klappbarer  
Lenker

vor Staub schützender  
Faltenbalg

großer  
Bürstendurchmesser

Luftbereifung

hohe Bodenfreiheit



### Wandschlüssiges Kehren

Durch die mittig angetriebene Bürste können Sie wandschlüssig absolut sauber kehren.



### Schwenkbare Bürste

Der Kehrwinkel ist über einen Hebel vom Lenker aus fünffach verstellbar. Zwei Stufen nach links, zwei Stufen nach rechts sowie eine zentrale Position.



### Einstellbarer Bürstendruck

Der Bürstendruck ist von Hand stufenlos verstellbar. Schnell und bequem, ganz ohne Werkzeug.



### Stufenloser Multifunktionshebel mit echtem Tempomat

Start, Stopp, Vor- und Rückwärtsgang direkt am Lenker über einen Hebel spielend leicht schaltbar. Die Fahrgeschwindigkeit und Fahrtrichtung lässt sich über den Tempomaten stufenlos einstellen und regulieren. Mit dem einzigartigen Multifunktionshebel (Rückwärtsgang) können Sie stufenlos die Fahrgeschwindigkeit und Fahrtrichtung schnell variieren, ohne die vorgewählte Arbeitsgeschwindigkeit zu verändern.

#### Perfekte Ergonomie:

**Vorwärts – Langsamer – Neutral – Rückwärts.**



### Stufenlose Bürstendrehzahl

Die Bürstendrehzahl können Sie stufenlos vom Lenker aus regulieren.

Flächenleistung 4.900 m<sup>2</sup> bis 5.800 m<sup>2</sup> pro Stunde

# DIE EXTRAS



## Kehrplane

Mit der Kehrplane verhindern Sie unangenehme Schmutzaufwirbelungen.



## Laubsammler

Mit diesem praktischen Zubehör schieben Sie loses Laub einfach vor der Kehrmaschine her, während die rotierende Bürste das nasse, festsitzende Laub optimal entfernt.



## Kehrmaschinen nutzt man das ganze Jahr!

### Kehrgutbehälter mit Kippentleerung

Der großvolumige Sammelbehälter wird zum Auffangen von Kehrgut direkt vor der Kehrbürste angebracht und ist mit einem Handgriff geleert. Auch mit vorgesetztem Behälter ist wandschließendes Kehren möglich.



### Wassersprüheinrichtung

Gegen unerwünschte bzw. übermäßige Staubentwicklung hilft die optional einsetzbare Wassersprüheinrichtung.



### Räumschild

Bei starkem Schneefall ist das zusätzliche Räumschild vor der Kehrbürste eine große Arbeitserleichterung. Sie räumen und kehren in einem Arbeitsgang, sparen Zeit und Kraft.



### Leichter Abtransport des Kehrguts

Der Kehrgutbehälter wird einfach auf seinen Rollen gezogen. Das ist Tielbürger – genial einfach – einfach genial.

# KEHRMASCHINEN

1



Technische Daten	tk17	tk18	tk20
Arbeitsbreite	70 cm	80 cm	80 cm
Flächenleistung	bis 2.000 m <sup>2</sup> /h	bis 2.800 m <sup>2</sup> /h	bis 2.200 m <sup>2</sup> /h
Motor/ Artikel-Nr.	Honda GCV170 <b>AD-381-540TS</b>	Honda GCV170 <b>AD-391-440TS</b>	
	B&S 575EX <b>AD-380-240TS</b>	B&S 575EX <b>AD-390-240TS</b>	
	B&S 675iS E-Start <b>AD-384-240TS</b>	B&S 675iS E-Start <b>AD-395-040TS</b>	
Fahrgeschwindigkeit	ca. 2,9 km/h	ca. 3,5 km/h	ca. 2,8 km/h
Getriebe	1 Vorwärtsgang	1 Vorwärtsgang	1 Vorwärtsgang
Bürstendurchmesser	30 cm	30 cm	30 cm
Gewicht	60 kg	65 kg	59 kg

Ausstattung			
Bürstendruck einstellbar	stufenlos	stufenlos	automatisch
Wandschlüssiges Kehren	■	■	■
Lenker einstellbar	6 Stufen	6 Stufen	4 Stufen

Zubehör	Artikel-Nr.	Artikel-Nr.	Artikel-Nr.
Kehrgutbehälter	<b>AD-380-030TS</b>	<b>AD-310-030TS</b>	<b>AD-310-030TS</b>
Kehrplane	<b>AY-030-001TS</b>	<b>AY-030-001TS</b>	<b>AY-030-001TS</b>
Laubsammler	<b>AE-004-035TS</b>	<b>AE-004-035TS</b>	
Schneeräumschild	<b>AE-004-030TS</b>	<b>AE-004-031TS</b>	
Schneeketten, Paar	<b>KC-002-009</b>	<b>KC-002-001</b>	
Rinnenbürste	<b>AD-090-128</b>	<b>AD-090-128</b>	<b>AD-090-128</b>
Universal-Kehrbürste, Paar	<b>AD-090-073</b>	<b>AD-090-080</b>	<b>AD-090-082</b>
Schmutzbürste, Paar			<b>AD-090-087</b>
Ackerstollenprofil	<b>AD-380-241TS</b>		



Technische Daten	<b>tk36</b>	<b>tk38</b>	<b>tk48</b>	<b>tk58</b>
Arbeitsbreite	80 cm	80 cm	100 cm	120 cm
Flächenleistung	bis 2.400 m <sup>2</sup> /h	bis 3.300 m <sup>2</sup> /h	bis 4.200 m <sup>2</sup> /h	bis 5.000 m <sup>2</sup> /h
Motor/ Artikel-Nr.	Honda GCV170 <b>AD-352-440TS</b>	Honda GCV170 <b>AD-352-445TS</b>	Honda GXV160 <b>AD-364-045TS</b>	Honda GXV160 <b>AD-372-045TS</b>
	B&S 675EXi <b>AD-350-240TS</b>	B&S 675EXi <b>AD-350-245TS</b>	B&S 675EXi <b>AD-360-245TS</b>	
		B&S 675iS E-Start <b>AD-351-245TS</b>	B&S 675iS E-Start <b>AD-361-245TS</b>	
Fahrgeschwindigkeit	ca. 3,0 km/h	max. 4,2 km/h	max. 4,2 km/h	max. 4,2 km/h
Getriebe	1 Vorwärtsgang	3 Vorwärtsgänge 1 Rückwärtsgang	3 Vorwärtsgänge 1 Rückwärtsgang	3 Vorwärtsgänge 1 Rückwärtsgang
Bürstendrehzahl einstellbar			8 Stufen	8 Stufen
Bürstendurchmesser	30 cm	30 cm	30 cm	30 cm
Gewicht	81 kg	86 kg	93 kg	98 kg

Ausstattung				
Bürstendruck einstellbar	stufenlos	stufenlos	stufenlos	stufenlos
Wandschlüssiges Kehren	■	■	■	■
Lenker einstellbar	4 Stufen Schnellverstellung	4 Stufen Schnellverstellung	4 Stufen Schnellverstellung	4 Stufen Schnellverstellung

Zubehör	Artikel-Nr.	Artikel-Nr.	Artikel-Nr.	Artikel-Nr.
Kehrgutbehälter	<b>AD-310-030TS</b>	<b>AD-310-030TS</b>	<b>AD-330-030TS</b>	<b>AD-200-030TS</b>
Kehrplane	<b>AY-030-001TS</b>	<b>AY-030-001TS</b>	<b>AY-029-001TS</b>	<b>AY-029-001TS</b>
Laubsammler	<b>AE-002-035TS</b>	<b>AE-002-035TS</b>	<b>AE-003-035TS</b>	<b>AE-090-035TS</b>
Elektrische Wasser- sprüheinrichtung	<b>AD-311-055TS</b>	<b>AD-311-055TS</b>	<b>AD-311-055TS</b>	<b>AD-311-055TS</b>
Nachrüstsatz elektro	<b>AD-311-056TS</b>	<b>AD-311-056TS</b>	<b>AD-311-056TS</b>	<b>AD-311-056TS</b>
Schneeräumschild	<b>AE-002-030TS</b>	<b>AE-002-030TS</b>	<b>AE-003-030TS</b>	
Schneeketten, Paar	<b>KC-002-001</b>	<b>KC-002-001</b>	<b>KC-002-001</b>	<b>KC-002-001</b>
Rinnenbürste	<b>AD-090-128</b>	<b>AD-090-128</b>	<b>AD-090-128</b>	<b>AD-090-128</b>
Universal-Kehrbürste, Paar	<b>AD-090-082</b>	<b>AD-090-082</b>	<b>AD-090-105</b>	<b>AD-090-125</b>
Schneekehrbürste, Paar	<b>AD-090-081</b>	<b>AD-090-081</b>	<b>AD-090-101</b>	<b>AD-090-121</b>
Schmutzkehrbürste, Paar	<b>AD-090-087</b>	<b>AD-090-087</b>	<b>AD-090-107</b>	<b>AD-090-127</b>
Pflegekehrbürste, Paar	<b>AD-090-089</b>	<b>AD-090-089</b>	<b>AD-090-109</b>	<b>AD-090-129</b>
Ackerstollenräder, Paar	<b>AD-350-037TS</b>	<b>AD-350-037TS</b>	<b>AD-350-037TS</b>	<b>AD-350-037TS</b>
Polar Trec-Räder, Paar	<b>AD-350-035TS</b>	<b>AD-350-036TS</b>	<b>AD-350-036TS</b>	<b>AD-350-036TS</b>

# KEHRMASCHINEN



Technische Daten	<b>tk36</b> PROFESSIONAL	<b>tk38</b> PROFESSIONAL	<b>tk48</b> PROFESSIONAL	<b>tk58</b> PROFESSIONAL
Arbeitsbreite	80 cm	80 cm	100 cm	120 cm
Flächenleistung	bis 2.800 m <sup>2</sup> /h	bis 3.900 m <sup>2</sup> /h	bis 4.500 m <sup>2</sup> /h	bis 5.400 m <sup>2</sup> /h
Motor/ Artikel-Nr.	Honda GCV170 <b>AD-552-440TS</b>	Honda GCV170 <b>AD-552-445TS</b>	Honda GXV160 <b>AD-562-045TS</b>	Honda GXV160 <b>AD-572-045TS</b>
	B&S 675EXi <b>AD-550-240TS</b>	B&S 675EXi <b>AD-550-245TS</b>	B&S 675EXi <b>AD-560-245TS</b>	
		B&S 675iS E-Start <b>AD-551-245TS</b>	B&S 675iS E-Start <b>AD-561-245TS</b>	
Fahrgeschwindigkeit	ca. 3,5 km/h	max. 4,9 km/h	max. 4,5 km/h	max. 4,5 km/h
Getriebe	1 Vorwärtsgang	3 Vorwärtsgänge 1 Rückwärtsgang	3 Vorwärtsgänge 1 Rückwärtsgang	3 Vorwärtsgänge 1 Rückwärtsgang
Bürstendrehzahl einstellbar			stufenlos	stufenlos
Bürstendurchmesser	35 cm	35 cm	40 cm	40 cm
Gewicht	93 kg	97 kg	108 kg	111 kg

## Ausstattung

Bürstendruck einstellbar	stufenlos	stufenlos	stufenlos	stufenlos
Wandschlüssiges Kehren	■	■	■	■
Lenker einstellbar	7 Stufen	7 Stufen	7 Stufen	7 Stufen

## Zubehör

Zubehör	Artikel-Nr.	Artikel-Nr.	Artikel-Nr.	Artikel-Nr.
Kehrgutbehälter	<b>AD-550-030TS</b>	<b>AD-550-030TS</b>	<b>AD-560-030TS</b>	<b>AD-570-030TS</b>
Kehrplane	<b>AY-031-001TS</b>	<b>AY-031-001TS</b>	<b>AY-031-001TS</b>	<b>AY-031-001TS</b>
Laubsammler	<b>AE-082-030TS</b>	<b>AE-082-030TS</b>	<b>AE-082-031TS</b>	<b>AE-082-032TS</b>
Elektrische Wasser- sprüheinrichtung	<b>AD-511-055TS</b>	<b>AD-511-055TS</b>	<b>AD-511-055TS</b>	<b>AD-511-055TS</b>
Nachrüstsatz elektro	<b>AD-511-056TS</b>	<b>AD-511-056TS</b>	<b>AD-511-056TS</b>	<b>AD-511-056TS</b>
Schneeräumschild	<b>AE-080-030TS</b>	<b>AE-080-030TS</b>	<b>AE-080-031TS</b>	
Schneeketten, Paar	<b>KC-002-001</b>	<b>KC-002-001</b>	<b>KC-002-010</b>	<b>KC-002-010</b>
Universal-Kehrbürste, Paar	<b>AD-110-085</b>	<b>AD-110-085</b>	<b>AD-120-105</b>	<b>AD-120-125</b>
Schneekehrbürste, Paar	<b>AD-110-081</b>	<b>AD-110-081</b>	<b>AD-120-101</b>	<b>AD-120-121</b>
Schmutzkehribürste, Paar	<b>AD-110-087</b>	<b>AD-110-087</b>	<b>AD-120-107</b>	<b>AD-120-127</b>
Pflegekehribürste, Paar	<b>AD-110-089</b>	<b>AD-110-089</b>	<b>AD-120-109</b>	<b>AD-120-129</b>
Ackerstollenräder, Paar	<b>AD-350-037TS</b>	<b>AD-350-037TS</b>		
Polar Trec-Räder, Paar	<b>AD-350-036TS</b>	<b>AD-350-036TS</b>	<b>AD-560-035TS</b>	<b>AD-560-035TS</b>





Technische Daten	<b>tk48</b> HYDROSTAT	<b>tk58</b> HYDROSTAT
Arbeitsbreite	100 cm	120 cm
Flächenleistung	bis 4.900 m <sup>2</sup> /h	bis 5.800 m <sup>2</sup> /h
Motor/ <b>Artikel-Nr.</b>	Honda GXV160 <b>AD-566-045TS</b>	Honda GXV160 <b>AD-576-045TS</b>
	B&S 850PXi I/C <b>AD-565-045TS</b>	
Fahrgeschwindigkeit	max. 4,9 km/h	max. 4,9 km/h
Getriebe	hydrostatisch	hydrostatisch
Bürstendrehzahl einstellbar	stufenlos	stufenlos
Bürstendurchmesser	40 cm	40 cm
Gewicht	112 kg	115 kg

### Ausstattung

Bürstendruck einstellbar	stufenlos	stufenlos
Wandschlüssiges Kehren	■	■
Lenker einstellbar	7 Stufen	7 Stufen

### Zubehör

Zubehör	Artikel-Nr.	Artikel-Nr.
Kehrgutbehälter	<b>AD-560-030TS</b>	<b>AD-570-030TS</b>
Kehrplane	<b>AY-031-001TS</b>	<b>AY-031-001TS</b>
Laubsammler	<b>AE-082-031TS</b>	<b>AE-082-032TS</b>
Elektrische Wasser- sprüheinrichtung	<b>AD-511-055TS</b>	<b>AD-511-055TS</b>
Nachrüstsatz elektro	<b>AD-565-057TS</b>	<b>AD-565-057TS</b>
Schneeräumschild	<b>AE-080-031TS</b>	
Schneeketten, Paar	<b>KC-002-010</b>	<b>KC-002-010</b>
Universal-Kehrbürste, Paar	<b>AD-120-105</b>	<b>AD-120-125</b>
Schneekehrbürste, Paar	<b>AD-120-101</b>	<b>AD-120-121</b>
Schmutzkehrbürste, Paar	<b>AD-120-107</b>	<b>AD-120-127</b>
Pflegekehrbürste, Paar	<b>AD-120-109</b>	<b>AD-120-129</b>
Polar Trec-Räder, Paar	<b>AD-560-035TS</b>	<b>AD-560-035TS</b>





Technische Daten	<b>tk36</b> PROFESSIONAL	<b>tk38</b> PROFESSIONAL	<b>tk48</b> PROFESSIONAL	<b>tk58</b> PROFESSIONAL
Arbeitsbreite	80 cm	80 cm	100 cm	120 cm
Flächenleistung	bis 2.600 m <sup>2</sup> /h	bis 3.600 m <sup>2</sup> /h	bis 4.500 m <sup>2</sup> /h	bis 5.400 m <sup>2</sup> /h
Laufzeit	max. 135 Min.	max. 135 Min.	max. 100 Min.	max. 90 Min.
Motor/ Artikel-Nr.	EGO 56V <b>AD-553-640TS</b>	EGO 56V <b>AD-553-645TS</b>	EGO 56V <b>AD-563-045TS</b>	EGO 56V <b>AD-573-045TS</b>
Fahrgeschwindigkeit	max. 3,2 km/h	max. 4,5 km/h	max. 4,5 km/h	max. 4,5 km/h
Getriebe	1 Vorwärtsgang	3 Vorwärtsgänge 1 Rückwärtsgang	3 Vorwärtsgänge 1 Rückwärtsgang	3 Vorwärtsgänge 1 Rückwärtsgang
Bürstendrehzahl einstellbar			stufenlos	stufenlos
Bürstendurchmesser	40 cm	40 cm	40 cm	40 cm
Gewicht	93 kg	97 kg	103 kg	110 kg

### Ausstattung

Bürstendruck einstellbar	stufenlos	stufenlos	stufenlos	stufenlos
Wandschlüssiges Kehren	■	■	■	■
Lenker einstellbar	7 Stufen	7 Stufen	7 Stufen	7 Stufen

Zubehör	Artikel-Nr.	Artikel-Nr.	Artikel-Nr.	Artikel-Nr.
Kehrgutbehälter	<b>AD-550-031TS</b>	<b>AD-550-031TS</b>	<b>AD-560-030TS</b>	<b>AD-570-030TS</b>
Kehrplane	<b>AY-031-001TS</b>	<b>AY-031-001TS</b>	<b>AY-031-001TS</b>	<b>AY-031-001TS</b>
Laubsammler	<b>AE-082-033TS</b>	<b>AE-082-033TS</b>	<b>AE-082-031TS</b>	<b>AE-082-032TS</b>
Elektrische Wasser- sprüheinrichtung	<b>AD-511-055TS</b>	<b>AD-511-055TS</b>	<b>AD-511-055TS</b>	<b>AD-511-055TS</b>
Nachrüstsatz elektro	<b>AD-511-056TS</b>	<b>AD-511-056TS</b>	<b>AD-511-056TS</b>	<b>AD-511-056TS</b>
Schneeräumschild	<b>AE-080-032TS</b>	<b>AE-080-032TS</b>	<b>AE-080-031TS</b>	
Schneeketten, Paar	<b>KC-002-010</b>	<b>KC-002-010</b>	<b>KC-002-010</b>	<b>KC-002-010</b>
Universal-Kehrbürste, Paar	<b>AD-120-085</b>	<b>AD-120-085</b>	<b>AD-120-105</b>	<b>AD-120-125</b>
Schneekehrbürste, Paar	<b>AD-120-081</b>	<b>AD-120-081</b>	<b>AD-120-101</b>	<b>AD-120-121</b>
Schmutzkehrebürste, Paar	<b>AD-120-087</b>	<b>AD-120-087</b>	<b>AD-120-107</b>	<b>AD-120-127</b>
Pflegekehrebürste, Paar	<b>AD-120-089</b>	<b>AD-120-089</b>	<b>AD-120-109</b>	<b>AD-120-129</b>
Polar Trec-Räder, Paar	<b>AD-560-035TS</b>	<b>AD-560-035TS</b>	<b>AD-560-035TS</b>	<b>AD-560-035TS</b>
12Ah Akku	<b>KA-108-003</b>	<b>KA-108-003</b>	<b>KA-108-003</b>	<b>KA-108-003</b>
Schnellladegerät	<b>KA-108-004</b>	<b>KA-108-004</b>	<b>KA-108-004</b>	<b>KA-108-004</b>



# NÜTZLICHES ZUBEHÖR

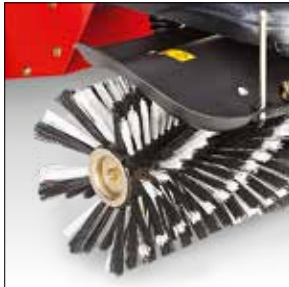

Universal-kehrbürste  
rundum perfekt für die meis-  
ten Einsatzbereiche.



Schneekehrbürste  
optimal zum Beseitigen von  
festem Schnee.



Schmutzkehrbürste  
für hartnäckige Verunrei-  
nungen und festgefahrenen  
Schmutz.



Pflegerkehrbürste  
für empfindliche Pflaster und  
anspruchsvolle Bodenbeläge.



Rinnenbürste  
mit extra langen, weit aus-  
gestellten Borsten speziell für  
das Reinigen von Rinnsteinen  
in Längsrichtung.



Schneeketten  
für gute Traktion auf glattem  
Schnee oder vereisten Flä-  
chen.



Polar Trec-Räder  
machen auch härteste Weter-  
bedingungen im Winter  
locker mit.



Ackerstollenräder  
sorgen selbst auf matschigem  
Untergrund für feste Haftung.



Zurrösen  
für die einfache und schnelle  
Ladungssicherung

# KEHRSAUG- MASCHINEN

## Das Doppelwalzen- system

**Das Prinzip ist so einfach wie genial:** neben den zwei Seitenbesen verfügen diese Kehrmaschinen über 2 Hauptkehrwalzenbürsten. Das geniale daran, die Vordere dreht sich ohne Bodenkontakt mit der Fahrtrichtung, die Hintere mit Bodenkontakt entgegen der Fahrtrichtung.

Dadurch wird jeder Schmutz zuverlässig gegriffen und über ein genau definiertes Leitblech gelangen die Partikel von oben in den Schmutzbehälter (immer Serie) per Überwurfprinzip. Dabei entsteht zudem zwischen den Bürstenwalzen ein leichter Unterdruck, der den Feinstaub und leichte Partikel gleich zuverlässig mit entfernt.

Ab dem Modell tks90-50 sind die Maschinen mit einer zusätzlichen Staubabsaugung ausgestattet.

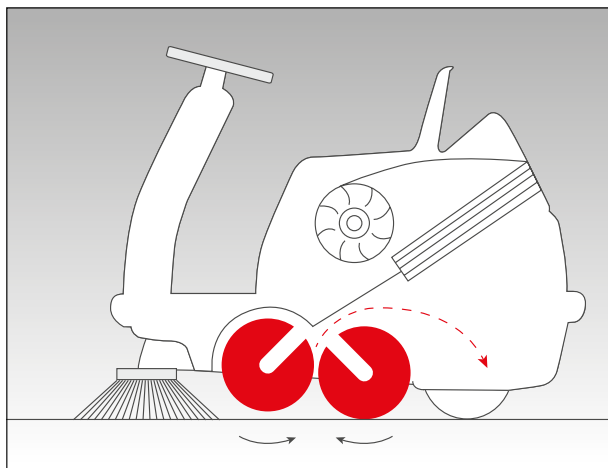



# tk10

bis 2.800 m<sup>2</sup>

2

handlicher  
Lenker

großer Kehrgutbehälter

Doppelwalzensystem

hintenliegende Laufräder

Haupt- und Seitenbesen aus Polyamid



**Technische Daten**

**tk10**

Antriebsart/Motorisierung	Manuell
Kehrprinzip	Doppelwalzensystem
Arbeitsbreite	ohne Seitenbesen 47 cm
	mit 2 Seitenbesen 80 cm
Kraftübertragung	Rundriemen
Theoretische Kehrleistung	2800 m <sup>2</sup> /h
Schmutzbehälterinhalt	40 l
Maße in mm (LxHxB)	80 x 66 x 33
Gewicht	14 kg

**Artikel-Nr. AD-160-001TS**





Die robusten **Seitenbesen** lassen sich werkzeuglos einstellen.



**Wandschlüssiges Kehren** durch Seitenbesen, die Kehrgut aus Ecken / Kanten fegen.

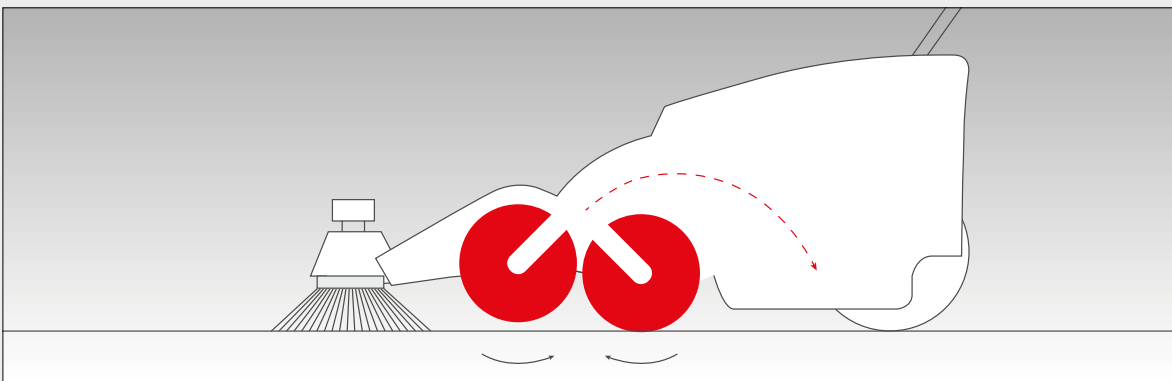

Durch das **Doppelwalzensystem** wird das Kehrgut mit Hilfe der gegenläufig rotierenden Kehrwalzen aufgenommen und in den Behälter befördert.

**tk14**  
bis 3.150 m<sup>2</sup>

2 ergonomisch geformter Lenker

Kehrgutbehalter

wartungsfreier Kettenantrieb

2 Seitenbesen fur beidseitig, randnahes Kehren

glasfaserverstarkter Polyamidrahmen

Doppelwalzensystem



**Technische Daten**

**tk14**

Antriebsart/Motorisierung	Manuell
Kehrprinzip	Doppelwalzensystem
Arbeitsbreite	ohne Seitenbesen 50 cm mit 2 Seitenbesen 90 cm
Kraftubertragung	Kette
Theoretische Kehrleistung	3150 m <sup>2</sup> /h
Schmutzbehalterinhalt	50 l
Mae in cm (LxHxB)	109 x 76 x 42
Gewicht	29 kg

**Artikel-Nr. AD-161-001TS**



Die **spiralförmige Bürstenbestückung** sorgt für ein optimales Kehrergebnis.

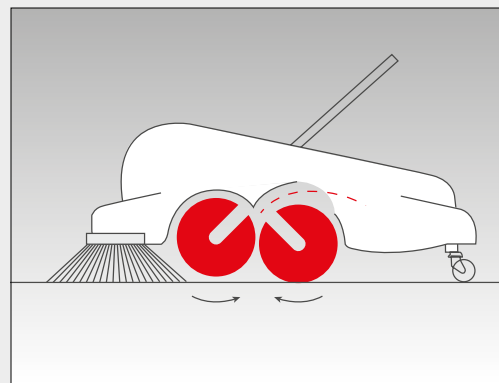

Die gegenläufigen Kehrwalzen des **Doppelwalzen-systems** befördern Kehrgut in den Behälter.

# tkS90-50

bis 3.150 m<sup>2</sup>

2

ergonomisch geformter Lenker



glasfaserverstärkter Polyamidrahmen

elektrischer Bürstenantrieb

Doppelwalzensystem

Kehrgutbehälter

wartungsfreier Kettenantrieb

2 Seitenbesen für beidseitig, randnahes Kehren

Absaugung mit Lamellenfilter

## Technische Daten **tkS90-50**

Antriebsart/Motorisierung	12V 35 Ah Batterie
Kehrprinzip	Doppelwalzensystem
Arbeitsbreite	ohne Seitenbesen 50 cm mit 2 Seitenbesen 90 cm
Kraftübertragung	Kette
Theoretische Kehrleistung	3150 m <sup>2</sup> /h
Schmutzbehälterinhalt	50 l
Laufzeit	ca. 2h
Maße in cm (LxHxB)	109 x 76 x 42
Gewicht	46

**Artikel-Nr. AD-162-001TS**



Der leicht zugängliche **Lamellenfilter** sorgt für ein staubfreies Arbeiten.



Das obenliegende **Bedienfeld** ist klar strukturiert.



Verschleißteile sind durch den **servicefreundlichen Aufbau** schnell erreichbar.

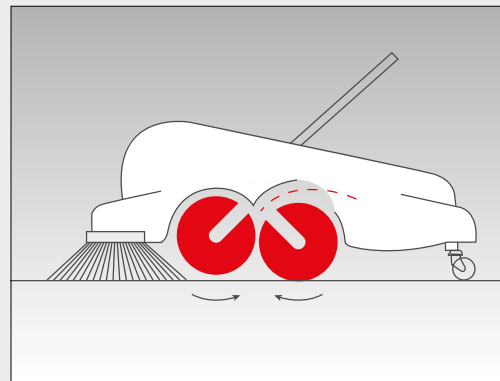

Die gegenläufigen Kehrwalzen des **Doppelwalzen-systems** befördern Kehrgut in den Behälter.

# tkS90-75

bis 3.600 m<sup>2</sup>

2



Technische Daten	<b>tkS90-75</b>
Antriebsart/Motorisierung	2x 12V 50 Ah Batterie
Kehrprinzip	Doppelwalzensystem
Arbeitsbreite	mit eingeschwenkten Seitenbesen: 90 cm
	mit eingeschwenkten Seitenbesen: 110 cm
Kraftübertragung	Zahnriemen
Theoretische Kehrleistung	4400 m <sup>2</sup> /h
Schmutzbehälterinhalt	75 l
Laufzeit	2,5 h
Motorischer Kehrwalzenantrieb	ja
Maße in cm (LxHxB)	109 x 71 x 82
Gewicht	124 kg
<b>Artikel-Nr.</b>	<b>AD-169-001TS</b>



Der **Bürstendruck** der beiden Seitenbesen lässt sich werkzeuglos einstellen.



Der **Staubkasten** kann geöffnet werden, um große Teile einzuwerfen.



Mittels der **ausschwenkbaren Seitenbesen** lässt sich die Arbeitsbreite von 90 cm noch auf 110 cm erhöhen.

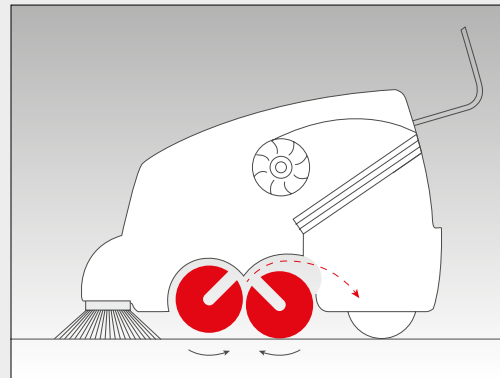

Durch das **Doppelwalzensystem** wird das Kehrgut mit Hilfe der gegenläufig rotierenden Kehrwalzen aufgenommen und in den Behälter befördert.

# tkS100-70

bis 6.000 m<sup>2</sup>

2

großer Kehrgutbehälter

kleiner Wendekreis

Differentialantrieb auf Hinterachse

24-V-Akkuantrieb

leistungsstarke Staubabsaugung

Polyfilter

Doppelwalzensystem

verschiedene Beborstungsvarianten (optional)

für die Reinigung von Teppichböden geeignet (optional)



**Technische Daten**

**tkS100-70**

Antriebsart/Motorisierung	24V, 900W, 2 x 12V, Batterie
Kehrprinzip	Doppelwalzensystem
ohne Seitenbesen (mm)	600 mm
mit 2 Seitenbesen (mm)	1000 mm
Kraftübertragung	Kette
Theoretische Kehrleistung	6000 m <sup>2</sup> /h
Schmutzbehälterinhalt	70 l
Laufzeit	ca 2,5 h
Motorischer Kehrwalzenantrieb	ja
Maße in cm (LxHxB)	119 x 79 x 109
Gewicht	160 kg inkl. Batterie
<b>Artikel-Nr.</b>	<b>AD-164-002TS (Vorteilspaket)</b>





Die **Wartungsfreundlichkeit** verkürzt Stillstandzeiten.



Großer und leicht erreichbarer **Kehrgutbehälter**.



Alle **Bedienelemente** sind bequem zu erreichen.

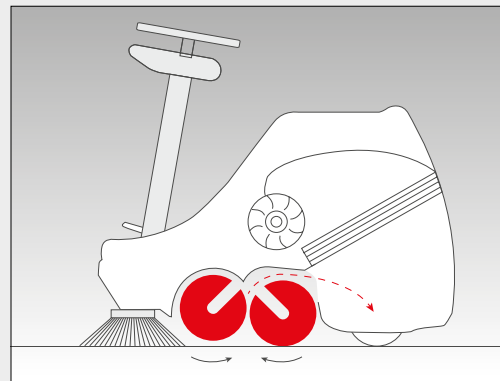

Die gegenläufigen Kehrwalzen des **Doppelwalzensystems** befördern Kehrgut in den Behälter.

# tkS110-90

bis 6.600 m<sup>2</sup>

2

optionale Hochentleerung

großer Kehrgutbehälter

Fahrtrieb

Direktantrieb sämtlicher Bürsten

kleiner Wendekreis von < 1 m

stabiler Grundrahmen mit schlagfester Verkleidung

6 unabhängige Elektromotore

leistungsstarke Staubabsaugung

für die Reinigung von Teppichböden geeignet (optional)



**Technische Daten**

**tkS110-90**

Antriebsart/Motorisierung 24V, 1320W, Batterie

Kehrprinzip Doppelwalzensystem

ohne Seitenbesen (mm) 700 mm

mit 1 Seitenbesen (mm) 900 mm

mit 2 Seitenbesen (mm) 1100 mm

Kraftübertragung Elektrisch / direkt / Kette

Theoretische Kehrleistung 6600 m<sup>2</sup>/h

Schmutzbehälterinhalt 90 l

Laufzeit 4,5 h

Motorischer Kehrwalzenantrieb ja

Maße in cm (LxHxB) 145 x 90 x 116/130

Gewicht 331 / 391 kg inkl. Batterie

**Artikel-Nr. AD-165-002TS (Vorteilspaket)**



Die optionale **Hochentleerung** sorgt für müheloses Entleeren des Kehrgutbehälters.



Die **Seitenbesen** weichen Hindernissen selbständig aus.



**Einfacher Zugang zur Technik**, werkzeugloser Walzenwechsel in weniger als 3 Minuten.

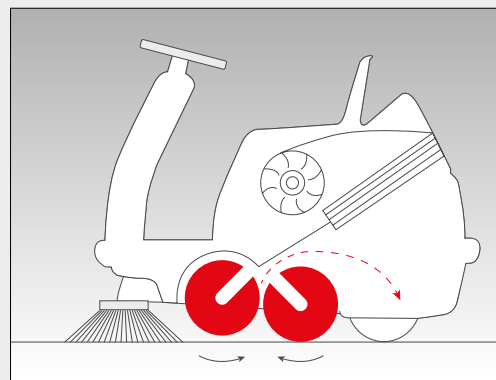

Die gegenläufigen Kehrwalzen des **Doppelwalzensystems** befördern Kehrgut in den Behälter.

# tkS140-150

bis 15.000 m<sup>2</sup>

2

serienmäßige Hochentleerung

gute Wendigkeit

solider Stahl-  
rahmenaufbau

ausweichende  
Seitenbesen

Hinterradantrieb für  
beste Rampensteigfähigkeit  
(bei Verbrennungsmotor-  
Version)

Doppelwalzensystem

für die Reinigung von  
Teppichböden geeignet  
(optional bei  
Batterie-Version)

Vorderradantrieb für beste Wendigkeit (bei Batterie-Version)

Technische Daten	tkS140-150 (Diesel)	tkS140-150 (Elektro)
Antriebsart/Motorisierung	2 zyl. Lombardini 702; 11,7 kW	24V, 1320W, Batterie
Kehrprinzip	Doppelwalzensystem	Doppelwalzensystem
ohne Seitenbesen (mm)	800 mm	800 mm
mit 1 Seitenbesen (mm)	1120 mm	1120 mm
mit 2 Seitenbesen (mm)	1430 mm	1430 mm
Kraftübertragung	hydraulisch/Kette	Elektrisch/Kette
Theoretische Kehrleistung	15.000 m <sup>2</sup> /h	15.000 m <sup>2</sup> /h
Schmutzbehälterinhalt	150 l	150 l
Laufzeit	> 6 h	> 4 h
Motorischer Kehrwalzenantrieb	ja	ja
Maße in cm (LxHxB)	183 x 113 x 154	183 x 113 x 154
Gewicht	690/670 kg	850 kg inkl. Batterie
Artikel-Nr.	AD-167-001TS	AD-168-002TS (Vorteilspaket)



Die serienmäßige **Hochentleerung** für den 150-Liter-Behälter ermöglicht bequemes Entleeren.



**Optimales Kehrergebnis**, auch unter schwersten Bedingungen.



**Werkzeugloser Bürstenwechsel** in weniger als 3 Minuten.

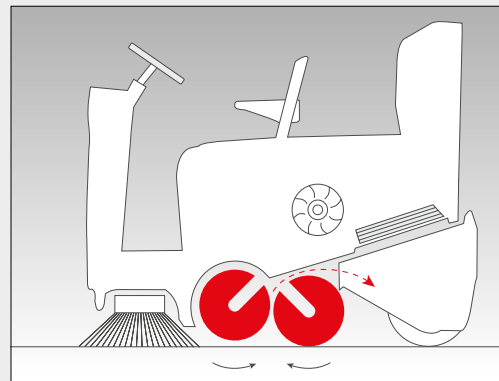

Die gegenläufigen Kehrwalzen des **Doppelwalzen-systems** befördern Kehrgut in den Behälter.

# WILDKRAUT- BÜRSTEN

**3**

**Wildkraut und Moos** auf versiegelten Flächen sind ein immer wiederkehrendes Übel, welches Privatpersonen, Institutionen und Kommunen gleichermaßen betrifft.

Und die Entfernung ist aus Gründen des Umweltschutzes nur noch ohne Einsatz von Chemikalien erlaubt, die Lösung heißt mechanische Entfernung. Dementsprechend hat Tielbürger vier Wildkrautbürsten entwickelt.

Ein Borstenteller rasiert das Wildkraut bis in die Fuge hinein ab und macht die bearbeitete Fläche sauber. Bei regelmäßiger Anwendung wird das Wachstum der Wildkräuter immer wieder unterbrochen, bis sich die Pflanzen im immer neuen Wachstum bis zur Aufgabe verausgabt haben.

Besonders dort, wo große Maschinen nicht eingesetzt werden können, z. B. in Ecken, auf Verkehrsinseln oder auf Bürgersteigen spielen die Wildkrautbürsten ihre Stärken aus.





# tw50 tw50s tw50x

Bürstenantrieb

Fahrtrieb

3-Gang-Getriebe  
(bei tw50x)

6-stufig höhenverstellbarer  
Lenker

klappbarer Rundumschutz für  
wandschlüssiges Arbeiten

pannensichere Räder  
(bei tw50s / tw50x auf Stahlfelge)

federbelastetes Taststützrad  
(optional bei tw50 / tw50s,  
serienmäßig bei tw50x)

10 Stahlborsten (werkzeugloser Borstenwechsel)

Technische Daten	tw50	tw50s	tw50x
Arbeitsbreite	50 cm	50 cm	50 cm
Motor / <b>Artikel-Nr.</b>	Honda GCV170 <b>AD-461-240TS</b>	Honda GXV160 <b>AD-463-040TS</b>	Honda GXV160 <b>AD-473-040TS</b>
	B&S 675EXi <b>AD-464-240TS</b>	B&S 850PXi I/C <b>AD-462-040TS</b>	B&S 850PXi I/C <b>AD-472-040TS</b>
Zubehör			
Rundumschutz	<b>AD-460-004</b>	<b>serienmäßig</b>	<b>serienmäßig</b>
Taststützrad	<b>AD-460-005</b>	<b>AD-460-005</b>	<b>serienmäßig</b>
Borstensatz Stahl (10 Stück)	<b>AD-460-001</b>	<b>AD-460-001</b>	<b>AD-460-001</b>
Borstensatz Kunststoff	<b>AD-460-011</b>	<b>AD-460-011</b>	<b>AD-460-011</b>





Optimaler **Rundumschutz** zur Vermeidung von Schäden durch Steinschlag. Serienmäßig bei **tw50s/ tw50x**.



Bequem am Lenker zu schaltendes **3-Ganggetriebe** (tw50x).

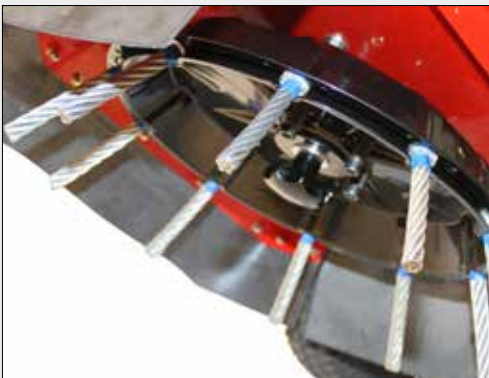

**Werkzeuggesteller** mit Schnellwechselsystem zum Borstenwechsel.



Optional erhältliches **Stützrad** für idealen Anpressdruck zum Schutz empfindlicher Untergründe. Serienmäßig bei tw50x



## hw50



## Technische Daten

**hw50**

Arbeitsbreite	50 cm
Motor / <b>Artikel-Nr.</b>	B&S 575EXi <b>AD-480-040TS</b>
Zubehör	
Schutzplane	<b>AD-480-052 TS</b>
Borstensatz	<b>AD-480-031 TS</b>



optional erhältliche Schutzplane

# 4 SO WIRD JEDER RASENTRAKTOR ZUM MULTI-TALENT

Ein Rasentraktor kann viel mehr als nur mähen. Mit unseren speziell entwickelten Anbaugeräten lässt sich diese leistungsstarke Antriebsmaschine zu einem Multitalent für alle Jahreszeiten machen.

Ergänzen auch Sie Ihren Aufsitzmäher um nachfolgende Geräte:

- Anbaukehrmaschine
- Räumschild
- Federzinkenrechen (Greenkeeper)
- Winterdienstgeräte
- Universal-Geräteträger
- Anbaugeräte für Frontmäher
- Großflächenvertikutierer
- Anhänger
- Grasfangeinrichtung

Und das Beste: Manche Geräte lassen sich sogar in einem Arbeitsgang kombinieren. Überzeugen Sie sich selbst!

„**Mein Aufsitzmäher** ist gleichzeitig eine Kehrmaschine und im Winter ein Schneeschieber. Tolle Sache! Mit dem Tielbürger-Zubehör rechnet sich der Traktor erst richtig.“

Harald Schneider

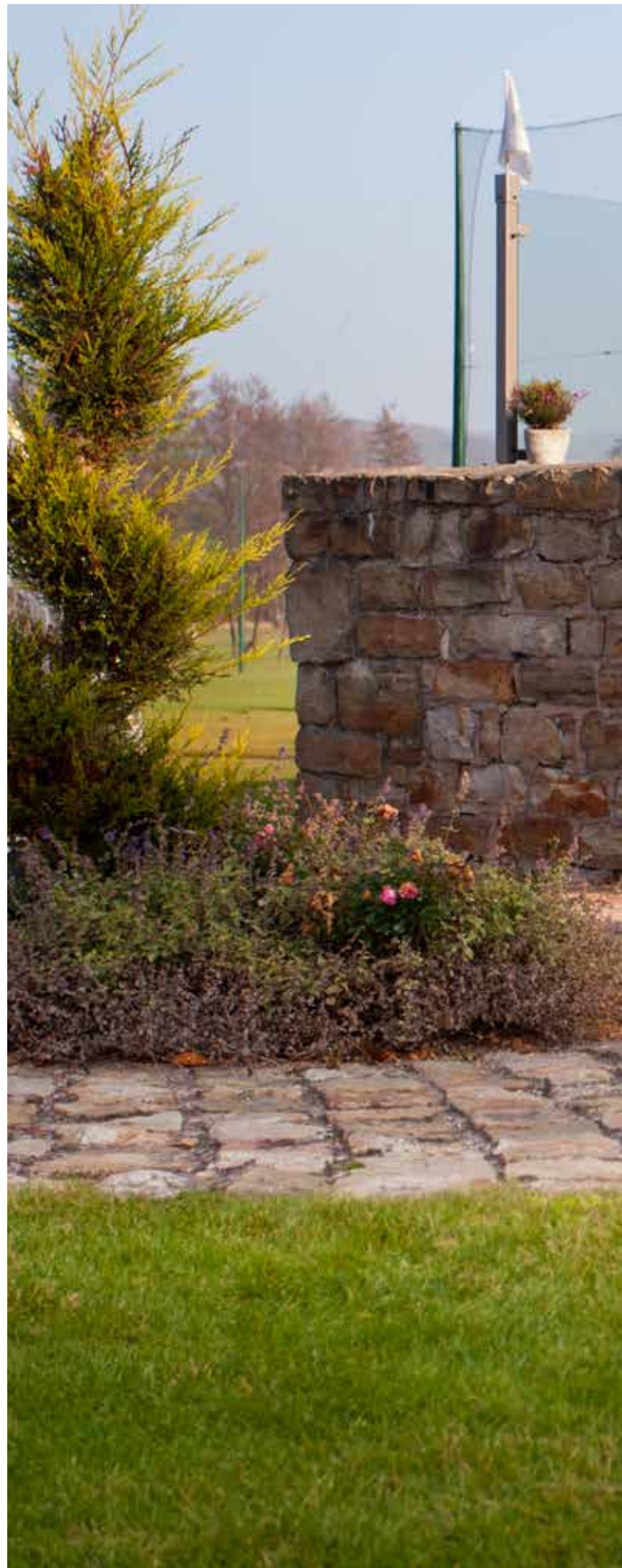



# DAS SCHNELLWECHSELSYSTEM

## 4 Die geniale Universal-Kupplung – Eine für Alle

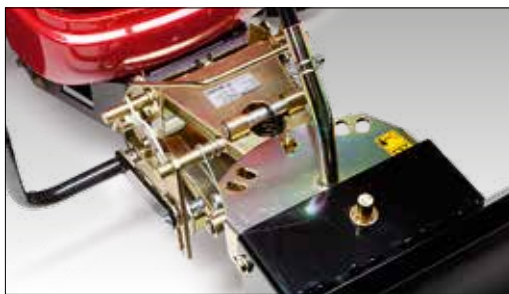

### WAS DAS TIELBÜRGER-SCHNELLWECHSELSYSTEM SO EINZIGARTIG MACHT?

Es passt an mehr als 300 verschiedene Rasentraktor-Modelle unterschiedlichster Hersteller. Und es ist die Basis für viele Anbaugeräte aus unserem Programm:

- Anbaukehrmaschine
- Räumschild
- Federzinkenrechen,
- Streuer
- Stoßstange

Alle passen an diese eine Kupplung und lassen sich in Sekundenschnelle auswechseln.

Eine Investition fürs Leben. Falls Sie Ihren Rasentraktor im Laufe der Zeit gegen ein neues Modell oder ein anderes Fabrikat austauschen, wird einfach nur die Universal-Kupplung umgebaut; schon können Sie das gesamte Zubehör weiter verwenden. Darauf können Sie sich verlassen.



#### 1. SEKUNDE

Kehrmaschine vor den Traktor fahren.



#### 2. SEKUNDE

Kehrmaschine ankupeln (kein Werkzeug erforderlich).



## Einzigartiges System – Vielseitiger Nutzen

Einer guten Idee ist es egal, wer sie hat. Auf das Ergebnis kommt es an. Tielbürger hat dieses Schnellwechselsystem erfunden, das ganz einfach an mehr als 300 verschiedene Rasentraktor-Modelle passt.

## Startklar in nur 3 Sekunden

### 3. SEKUNDE

Schnellverriegelung zum Einrasten nach unten drücken – fertig.



# ANBAUKEHRMASCHINE

## tk520

4



automatische Abschaltung  
bei Anhebung vom Fahrersitz aus

mittels Bedienhebel vom Fahrersitz aus  
in 5 Positionen schwenkbar

stufenlos einstellbarer  
Bürstendruck

## Universell einsetzbar – An jedem Traktor

**Tielbürger macht's möglich.** Mit dem genialen Schnellwechselsystem passt diese Anbaukehrmaschine an mehr als 300 Rasentraktor-Modelle. Und laufend werden es mehr. Kommen neue Modelle auf den Markt, entwickeln wir die passende Befestigung.

Mit unserem Zubehör sind Sie immer flexibel, auch beim Wechsel des Traktorenmodells.

Die tk520 bedienen Sie komplett vom Fahrersitz aus. Beim Absenken der Bürste schaltet sich der Bürstenantrieb automatisch ein.





### Wandschlüssiges Kehren

Durch die mittig angetriebene Bürste können Sie wandschlüssig absolut sauber kehren.



### Schwenkbare Bürste

Der Kehrwinkel ist über einen mechanischen Rastenhebel vom Fahrersitz aus fünffach verstellbar. Zwei Stufen nach links, zwei Stufen nach rechts sowie eine zentrale Position.



### Einstellbarer Bürstendruck

Der Bürstendruck ist von Hand stufenlos verstellbar. Schnell und bequem, ganz ohne Werkzeug.



### Luftbereiftes Stützrad

Ein lenkbares, luftbereiftes Stützrad hat ausgezeichnete Dämpfungseigenschaften. Die Kehrmachine ist damit auch unabhängig vom Traktor beweglich. Die Drehachse ist mit einem Faltenbalg geschützt.

## Technische Daten **tk520**

**Artikel-Nr.** AD-200-001TS

Arbeitsbreite 120 cm

Kehrgutbehälter inklusiv

Ankupplung Tielbürger-Schnellwechselsystem

Flächenleistung bis 6.000 m<sup>2</sup>/h

Zubehör  
 Kehrgutbehälter  
 Kehrplane  
 Laubsammler  
 Spezialbürsten

Gewicht 52 kg (ohne Behälter)



# NÜTZLICHES ZUBEHÖR

**tk520**

**4** Perfekt durchdacht –  
Für die schnelle Reinigung



## **Kehrgutbehälter**

Der großvolumige Sammelbehälter wird zum Auffangen von Kehrgut direkt vor der Kehrbürste angebracht und ist mit einem Handgriff geleert. Auch mit vorgeseztem Behälter ist wand-schlüssiges Kehren möglich.

## **Kehrplane**

Mit der Kehrplane verhindern Sie unangenehme Schmutzaufwirbelungen.

## Zubehör für Anbaukehrmaschine **tk520**

### **Zubehör**

<b>Zubehör</b>	<b>Artikel-Nr.</b>
Kehrgutbehälter	<b>AD-200-030TS</b>
Kehrplane	<b>AY-029-001TS</b>
Laubsammler	<b>AE-090-035TS</b>
Universal-Kehrbürste, Paar	<b>AD-090-125</b>
Schnee-Kehrbürste, Paar	<b>AD-090-121</b>
Schmutz-Kehrbürste, Paar	<b>AD-090-127</b>
Pflege-Kehrbürste, Paar	<b>AD-090-129</b>
Rinnenbürste	<b>AD-090-128</b>
Stoßstange	<b>AN-006-030TS</b>



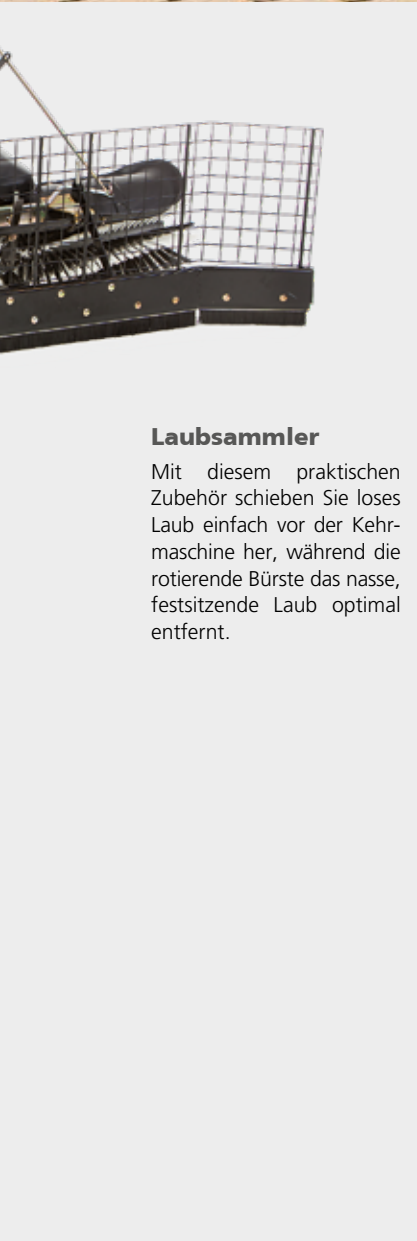

### Laubsammler

Mit diesem praktischen Zubehör schieben Sie loses Laub einfach vor der Kehrmaschine her, während die rotierende Bürste das nasse, festsitzende Laub optimal entfernt.



### Universal-Doppelbesatzbürste

rundum perfekt für die meisten Einsatzbereiche. Im Lieferumfang enthalten.



### Schneekehrbürste

optimal zum Beseitigen von festem Schnee.



### Schmutzkehrbürste

für hartnäckige Verunreinigungen und festgefahrenen Schmutz.



### Pflegekehrbürste

für empfindliche Pflaster und anspruchsvolle Bodenbeläge.



### Rinnenbürste

mit extra langen, weit ausgestellten Borsten speziell für das Reinigen von Rinnsteinen in Längsrichtung.



### Stoßstange

Zusätzlicher Schutz für Ihren Rasentraktor: Setzen Sie einfach den Ramm- und Stoßschutz in das Schnellwechselsystem ein, wenn Sie gerade kein Anbaugerät benutzen.



# ts125

Anhebung  
vom Fahrersitz  
aus

Parallelanhebung

mittels Bedienhebel vom Fahrersitz aus  
in 5 Positionen schwenkbar

Positionsfähnchen

3-Stufen-Sicherheitssystem  
besonders sicheres Überfahren von  
Bodenhindernissen

bodenschonende  
Gummischürfleiste



## Technische Daten **ts125**

<b>Artikel-Nr.</b>	<b>AE-015-001TS</b>
Arbeitsbreite	125 cm
Flächenleistung	6.000 m <sup>2</sup> /h
Ankupplung	Tielbürger- Schnellwechselsystem
Sicherheit	3-stufiges System
Zubehör/ <b>Artikel-Nr.</b>	Profi-Leiste aus Polyurethan <b>HK-103-008</b>
	Laufräder Räumschild <b>AE-015-002TS</b>
	Schneeketten für Rasentraktor, Paar Fragen Sie bitte Ihren Fachhändler
Gewicht	42 kg



**ts125****4**

## Mühe los gründlich – Räumt im Handumdrehen



Seitenverstellung

Anheben/Absenken  
vom Fahrersitz aus

Mit dem Räumschild **ts125** wird Ihr Rasentraktor zum leistungsstarken Räumfahrzeug für Schnee, Sand, Futtermittel und vieles mehr. Sie können es in nur 3 Sekunden ohne Werkzeug an das Schnellwechselsystem (siehe Seiten 68/69) ankuppeln.

### Unsere Sicherheitsmechanik

schützt Sie, den Traktor und das Räumschild vor Unfällen mit festen Hindernissen, die unter der Schneedecke verborgen sein können. Die Überlastsicherung klappt das Räumschild nahezu ohne Kraftaufwand aus dem Gefahrenbereich.

### Parallelanhebung

Diese intelligente Technik führt das Schild auch bei Unebenheiten immer parallel zum Boden und sorgt für ein gründliches Räumergebnis.

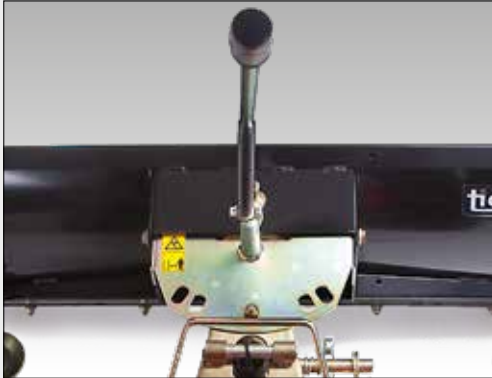

### Schwenkbares Räumschild

Sie bedienen das Räumschild bequem vom Fahrersitz aus und können es in fünf Stellungen seitlich schwenken. Zwei Stufen nach links, zwei Stufen nach rechts sowie eine zentrale Position.



### Bodenschonende Gummileiste

Das Räumschild ist mit einer Gummischürfleiste an der Unterseite bestückt, damit empfindlicher Untergrund beim Räumen nicht beschädigt wird.



### Höhenverstellbare Gleitkufen

Die Gleitkufen auf der Rückseite des Räumschildes sichern den notwendigen Mindestabstand zum Untergrund.



### Zusätzliche Laufräder

Für Räumarbeiten auf empfindlichem Untergrund sind höhenverstellbare Laufräder optional erhältlich.

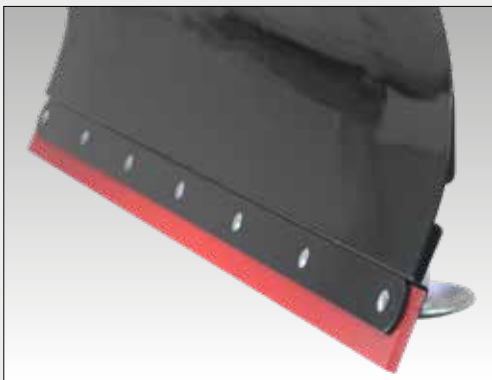

### Schürfleiste aus Polyurethan

Anstelle der gewöhnlichen Gummischürfleiste kann optional eine Schürfleiste aus Polyurethan für härteste Beanspruchung montiert werden.

## 4 Pflegen, schneiden, sammeln – Alles in einem Arbeitsgang

**Gepflegter, dichter Rasen** sieht nicht nur schöner aus, er ist auch gesünder, wächst und regeneriert sich besser. Gönnen Sie Ihrem Rasen einfach etwas Gutes. Rüsten Sie Ihren Rasentraktor mit dem Federzinkenrechen Greenkeeper 110 von Tielbürger aus. Er ist in nur 3 Sekunden ohne Werkzeug an das Schnellwechselsystem (siehe Seiten 66/67) angekuppelt.

**Einfach besser und schneller:** Der Federzinkenrechen kämmt zuerst den Filz heraus, das Mähwerk des Traktors schneidet den Rasen, und zum Schluss landet alles im Fangbehälter. Perfekte Pflege und perfekter Schnitt in einem Arbeitsgang.

### **Greenkeeper 110**







# Greenkeeper 110

4

Anhebung  
vom Fahrersitz aus



27 einzeln werkzeuglos  
austauschbare  
Federzinken

gebogener  
Federzinkenhalter  
für optimale Mobilität  
beim Mähen

Parallelanhebung  
Das Werkzeug wird immer  
parallel zum Boden geführt

höhenverstellbare Schwenkrollen

## Technische Daten **Greenkeeper 110**

Artikel-Nr.	AI-200-001TS
Arbeitsbreite	110 cm
Ankupplung	Tielbürger- Schnellwechselsystem
Gewicht	17 kg
Flächenleistung	bis zu 5.200 m <sup>2</sup> /h



## Rundum wendig – Dank der gebogenen Form

**Bei uns geht's rund.** Natürlich haben wir bei der Konstruktion des Greenkeeper 110 auch an bestmögliches Handling gedacht. Denn was nützt Ihnen ein Zubehör, mit dem Sie einerseits Arbeitszeit sparen, Sie andererseits Zeit für unnötige Wendemanöver verlieren? Mit der gebogenen Form des Federzinkenrechen bleibt die Wendigkeit Ihres Traktors erhalten.



### Schwenkbare Laufräder

Die Laufräder folgen der Lenkbewegung des Traktors und sorgen gleichzeitig dafür, dass der notwendige Abstand zum Boden präzise eingehalten wird.



### Einzel austauschbare Federzinken

Tielbürger-Produkte sind bekannt für ihre Stabilität. Im Fall der Fälle lassen sich beschädigte Federzinken aber auch einzeln austauschen.

4

Ein-/Ausschalten vom Fahrersitz aus

Verstellung der Streurichtung vom Fahrersitz aus

Rührwerk zur Verhinderung von Klumpenbildung

Streuwerk aus Edelstahl

korrosionsbeständiger Streugutbehälter aus Spezialkunststoff



**Technische Daten tm30**

<b>Artikel-Nr.</b>	<b>AR-001-001</b>
Streubreite	50 – 600 cm einstellbar
Flächenleistung	bis 20.000 m <sup>2</sup> /h
Ankupplung	Tielbürger-Schnellwechselsystem
Ladevolumen	40 Liter
Gewicht	30 kg





## Genau dosiert – streut in jede Richtung

Mit dem tm30 verteilen Sie Granulat, Dünger, Saatgut – einfach alles, was sich streuen lässt. Nach links, rechts oder in alle Richtungen? Die Streurichtung ist mit einem Handgriff einstellbar. Ideal für schnelles Verteilen auf großen Flächen.



### Edelstahlstreuwerk

Das solide Streuwerk aus Edelstahl macht den tm30 besonders widerstandsfähig. Sie erreichen eine Flächenleistung von bis zu 20.000 m<sup>2</sup> pro Stunde. Der Antrieb erfolgt über das Schnellwechselsystem (siehe Seiten 66/67).



### Rührwerk

Das im Trichter integrierte Rührwerk lässt sich schnell ausschalten: Einfach die Splinte ziehen, fertig.



# ANBAURÄUMSCHILD FÜR AUFSITZMÄHER

## rs100

4

Anheben vom Fahrersitz aus



in 5 Positionen schwenkbar

höhenverstellbare Gleitkufen

bodenschonende Gummischürfleiste

## Anbaukit komplett

### Technische Daten **rs100**

Arbeitsbreite	100 cm
Flächenleistung	bis 4.800 m <sup>2</sup> /h
Ankupplung	per Steckbolzen
Gewicht	18 kg

Hersteller	Modell	Artikel-Nr.
Castelgarden	F72 (hydro), XF 135, XF 140	<b>AN-165-001TS</b>
Herkules	XF 140	<b>AN-165-001TS</b>
Honda	HF 1211	<b>AN-165-001TS</b>
Iseki	CM 7013	<b>AN-165-001TS</b>
Stiga	Combi 3072, Garden Combi HST	<b>AN-165-001TS</b>
Stihl	RT 4082	<b>AN-164-001TS</b>
Viking	MR 4082	<b>AN-164-001TS</b>

# ANBAUSCHNEEFRÄSE

## ts1020



## Anbauschneefräse

### Technische Daten **ts100**

Arbeitsbreite	102 cm
Flächenleistung	bis 2.500 m <sup>2</sup> /h
Ankupplung	per Steckbolzen
Gewicht	71 kg

**Artikel-Nr.** **AL-060-030TS**



# ANBAUGERÄTE FÜR FRONTMÄHER

## tk522

4



Anheben und Absenken vom Fahrersitz aus

mittels Bedienhebel vom Fahrersitz aus in 5 Positionen schwenkbar

stufenlos einstellbarer Bürstendruck

einfache An- und Abkupplung

Erhältlich für viele Stiga Park- und Husqvarna Rider-Modelle.

## Zubehör für Anbaukehrmaschine

### Technische Daten **tk522**

Arbeitsbreite	120 cm
Kehrgutbehälter	inklusive
Ankupplung	modellspezifischer Anbausatz über Mähwerksaufnahme
Flächenleistung	bis 6.000 m <sup>2</sup> /h
Gewicht	58 kg (ohne Behälter)

### Zubehör

Kehrplane	<b>AY-029-001TS</b>
Laubsammler	<b>AE-090-035TS</b>
Universal-Kehrbürste, Paar	<b>AD-090-125</b>
Schnee-Kehrbürste, Paar	<b>AD-090-121</b>
Schmutz-Kehrbürste, Paar	<b>AD-090-127</b>
Pflege-Kehrbürste, Paar	<b>AD-090-129</b>
Rinnenbürste	<b>AD-090-128</b>

### Artikel-Nr.



# ts125



Anheben und Absenken  
vom Fahrersitz aus

mittels Bedienhebel vom Fahrersitz  
aus in 5 Positionen schwenkbar

bodenschonende Gummischürfleiste

## Anbauräumschild

### Technische Daten **ts125**

Arbeitsbreite	125 cm
Flächenleistung	bis 6.000 m <sup>2</sup> /h
Ankupplung	modellspezifischer Anbausatz über Mähwerksaufnahme
Sicherheit	3-stufiges System
Gewicht	60 kg (inkl. Anbausatz)

### Zubehör

Profi-Leiste aus Polyurethan
Laufräder Räumschild

### Artikel-Nr.

<b>HK-103-008</b>
<b>AE-015-002TS</b>



# tm420

## Aufsattelkasten- streuer

4



Ein-/Ausschalten  
vom Fahrersitz aus

optionale  
Streukastenabdeckung als  
Feuchtigkeitsschutz

Antrieb über Felgen-Steckadapter

stufenlose Dosiermengeneinstellung /  
Restentleerung vom Fahrersitz aus

Streuwalze  
für grobkörniges Streugut

Technische Daten	tm420	tm320
<b>Artikel-Nr.</b>		<b>AR-101-001</b>
Streubreite	80 cm	80 cm
Traktor-Modelle/ Artikel-Nr.	Fragen Sie bitte Ihren Fachhändler	
Flächenleistung	bis 4.000 m <sup>2</sup> /h	bis 4.000 m <sup>2</sup> /h
Ladevolumen	60 Liter	60 Liter
Antrieb	Antrieb über Felgen- Steckadapter	Antrieb über Räder
Gewicht	59 kg	51 kg



## Doppelt wirksam – Beseitigt Schnee und Eis auf einmal

**4**

Im Winterdienst können Sie Ihren Rasentraktor je nach Wetterlage optimal konfigurieren. Rüsten Sie Ihren Traktor beispielsweise vorn mit einem Räumschild und hinten mit dem tm420 oder tm320 aus; für einfaches Räumen und Streuen in nur einem Arbeitsgang. Oder Sie setzen statt des Räumschildes eine Anbaukehrmaschine ein. So können Sie kehren und gleichzeitig streuen.

### **tm320** Anhängestreuer



**Rühr- und Förderwalze**

Effiziente Technik: Eine Walze, die gleichzeitig rührt und dosiert fördert.

**Schnelle Restentleerung**

Der 80 cm breite und 60 l fassende Streukasten lässt sich leicht füllen und mit einem Handgriff entleeren. Eine Abdeckung verhindert das Eindringen von Feuchtigkeit in das Streugut.

**Antriebseinheit**

Bei stehendem Traktor und bei Rückwärtsfahrt wird nicht gestreut. So erzielen Sie immer ein gleichmäßiges Streubild. Angetrieben wird der Kastenstreuer tm420 über einen Steckadapter an der Traktorfelge.

**Variable Dosierung**

Die Streumenge lässt sich stufenlos dosieren. Ein Kastenstreuer arbeitet viel genauer und sparsamer als ein Schleuderstreuer.

**Ein-/Ausshalter**

Die Streufunktion können Sie vom Fahrersitz aus jederzeit ein- und ausschalten.

## tm320

**Schiebestreuer**

## Zubehör für Streuer

# tm420 / tm320

	<b>tm420</b>	<b>tm320</b>
Zubehör-Artikel	<b>Artikel-Nr.</b>	<b>Artikel-Nr.</b>
Streukastenabdeckung	<b>AR-100-002TS</b>	<b>AR-100-002TS</b>
Schubgestänge für Handbetrieb		<b>AR-102-001TS</b>





## Pflegt große Sport-, Golf- und Parkgrünflächen

**Respekt!** Der Motor mit bis zu 9 PS, die Breitreifen, das riesige Vertikutiergehäuse ... Alles dient nur einem Zweck: große Flächen bewältigen.

Die **Messerwelle** ist dreifach kugellagert. Die Einzelklingenbruchsicherung, der leistungsstarke Industriemotor und die kugellagerten, luftbereiften Räder – allesamt Garantien für eine große Leistung und hohe Lebensdauer.

## tv920



# tv920

4



Ein-/Ausschalten vom Fahrersitz aus

stufenlose Arbeitstiefeneinstellung

mitlenkendes Stützrad für das optimale Kurvenfahren

luftbereifte kugelgelagerte Räder  
Bodenoberfläche wird nicht verdichtet

3-fach kugelgelagerte Messerwelle

Sicherheitswerkzeug  
Sicherheitsrutschkupplung,  
Einzelklingenbruchsicherung

## Technische Daten **tv920**

Arbeitsbreite	90 cm
Motor/ <b>Artikel-Nr.</b>	Honda GX270 <b>AI-521-201TS</b>
	B&S Vanguard <b>AI-520-001TS</b>
Flächenleistung	bis 4.000 m <sup>2</sup> /h
Sicherheit	Sicherheitsrutschkupplung, Einzelklingenbruchsicherung
Gewicht	106 kg







**Mitlenkendes Stützrad**  
für das optimale Kurvenfahren.



**Stufenlose Arbeitstiefeneinstellung**

## Einfach großartig – Optimale Pflege mit sanfter Tiefenwirkung

Der **tv920** ist sehr wendig und komplett vom Fahrersitz aus bedienbar. Sie wechseln mit nur einem Handgriff von der Transport- in die Arbeitsstellung. Der Vertikutierer schaltet sich automatisch ein.

106 Kilo Eigengewicht verteilen sich auf drei Laufräder, damit weder die Bodenoberfläche verdichtet noch die Grasnarbe beschädigt oder in Kurven aufgeworfen wird.

Mit dem tv920 bringen Sie große Rasenflächen im Nu auf Vordermann.



**3-fach kugellagerte Messerwelle**

mit Sicherheitsrutschkupplung und Einzelklingenbruchsicherung. Selbst Steine, Baumwurzeln oder Unrat können den Messern nichts anhaben.



# ta250



Stahlfelgen  
luftbereit

verzinktes  
Stahlblech

herausnehmbare  
Heckklappe

Niedriger Schwerpunkt  
hohe Kippsicherheit, auch  
am Hang

## Technische Daten **ta250** **ta260**

Artikel-Nr.	<b>AO-001-001TS</b>	<b>AO-001-002TS</b>
Bauart	verzinktes Stahlblech	verzinktes Stahlblech
Zuladung	200 kg	200 kg
Maße in cm	Länge/Breite/Höhe 105/75/30,5	Länge/Breite/Höhe 105/75/30,5
Stützlast	25 kg	25 kg
Besonderheit		kipubar
Zubehör/ Artikel-Nr.	Grasfangeinrichtung <b>AO-003-001TS</b>	Grasfangeinrichtung <b>AO-003-001TS</b>
Gewicht	35 kg	37 kg



**Herausnehmbare Heckklappe**

Die Heckklappe aus feuerverzinktem Stahlblech ist bei beiden Anhänger-Modellen herausnehmbar.

**Ausziehbarer Entleerungsbügel**

Der ta260 lässt sich mit dem ausziehbaren Bügel und der Kippvorrichtung leicht entleeren.



**Entleerungsarretierung**

# Kompakt verstaute – Bringt schwere Lasten leicht ins Rollen

Mit unseren Anhängern transportieren Sie schnell und mühelos schwere Gartengeräte, Torfsäcke, Abfall, Strauchschnitt, was immer Sie wollen. Sie sind bewusst niedrig gehalten, um Ihnen das Be- und Entladen zu erleichtern.

**Beide Modelle** sind aus feuerverzinktem Stahlblech und haben eine Zuladung von 200 kg bei einer Stützlast von 25 kg. Die Maße (L x B x H): 1.050 x 750 x 305 mm.

## Kippvorrichtung

Zur Arretierung wird eine stabile Stütze eingerastet.

Entleerungsbügel



# Restlos sauber – Fängt massig Laub und Gras

4

**Die große Hilfe** für große Flächen: Mit dieser Fangeinrichtung können Sie sich das ständige Korbentleeren sparen. Sie wird mit einem Rohrrahmen – wie eine Plane – ganz einfach auf unseren feuerverzinkten Anhänger gesetzt; dann nur noch den flexiblen Verbindungsschlauch einrasten lassen – und schon steht Ihnen ein Auffangvolumen von 720 Litern zur Verfügung. Ob zur Gras- und Laubentsorgung oder für den Futterschnitt: Jetzt darf's gern ein bisschen mehr sein.



2 Reißverschlüsse zum leichten Öffnen

großes Sichtfenster für die Füllstandsanzeige

flexibler Schlauch gewebeverstärkt, drahtverstärkt, kein Abknicken bei Kurvenfahrten



verzinkter Rohrrahmen

**Technische Daten**

**ta720**

**Artikel-Nr.**

**AO-003-001TS**

Sammelvolumen

ca. 720 l

Bauart

verzinkter Rohrrahmen

Maße Aufbau in cm

Länge/Breite/Höhe  
105/75/77,8

Maße mit  
TA250/260 in cm

Länge/Breite/Höhe  
105/75/100

Gewicht

11 kg





## Praktische Details, die überzeugen



### Robuster Reißverschluss

damit Sie die Plane der Fangeinrichtung ta720 schnell öffnen und schließen können.



### Großes Sichtfenster

damit Sie sofort im Blick haben, wie viel noch hinein passt.



### Flexibler Schlauch

zur Verbindung Ihres Traktors mit der Fangeinrichtung.

# GERÄTETRÄGER

## ta1020

4



**Eine Basis für 5 Anwendungen:** Mit wenigen Handgriffen wechseln Sie die Funktion des Geräteträgers ta1020. So wird jeder Rasentraktor zum Multitalent für die Pflege von Grünflächen und wassergebundenen Wegen.

Schlitten, Striegeln, Harken, Walzen, Belüften – je nachdem welche Aufgaben gerade anstehen, das passende Werkzeug von Tielbürger ist schon da.

Bestücken Sie den Geräteträger bei Bedarf mit bis zu 4 mit Wasser gefüllten 25l Ballastkanistern. Das höhere Gewicht drückt die Werkzeugeinsätze dadurch noch tiefer in den Boden hinein.

Gleichzeitig kann der Geräteträger auch als Transportmittel für die Kanister eingesetzt werden, wenn Sie beispielsweise Bäume oder Sträucher bewässern müssen.



**AG-226-001TS**



**AG-221-001TS Sternschlitzer**

Zur Vorbereitung für die Nachsaat oder Feindüngung.

**AG-222-001TS Striegel**

Zur Krautbekämpfung bei Kies-, Sand- und Schotterwegen.

**AG-223-001TS Harke**

Zur Beseitigung von Moos und Verfilzung in Rasenflächen.

**AG-224-001TS Walze**

Zum Anwalzen von neu eingesätem Saatgut.

**AG-225-001TS Aerifizierer**

Zur Belüftung von Grünflächen aller Art, damit Wasser ideal zu den Wurzeln gelangen kann.



## Tielbürger ATV-Zubehör machen Sie mehr aus Ihrem ATV

Denn ein ATV macht nicht nur Spaß, es kann auch sehr nützlich sein:

Machen Sie mehr aus Ihrem ATV!

Die Tielbürger-Anbaugeräte für folgende Aufgaben:

- Grünpflege (Schlegelmulcher t920)
- Flächenpflege (Anbaukehrmaschine tk620)
- Winterdienst (Anbauräumschild ts150)

# ATV-ZUBEHÖR

## t920

zentrale Arbeitstiefeneinstellung

großvolumiges Schlegelgehäuse

seitlich verstellbare Deichsel

Kugelpkopfaufnahme

seitliche Schutzbügel

stabile Schutzplane

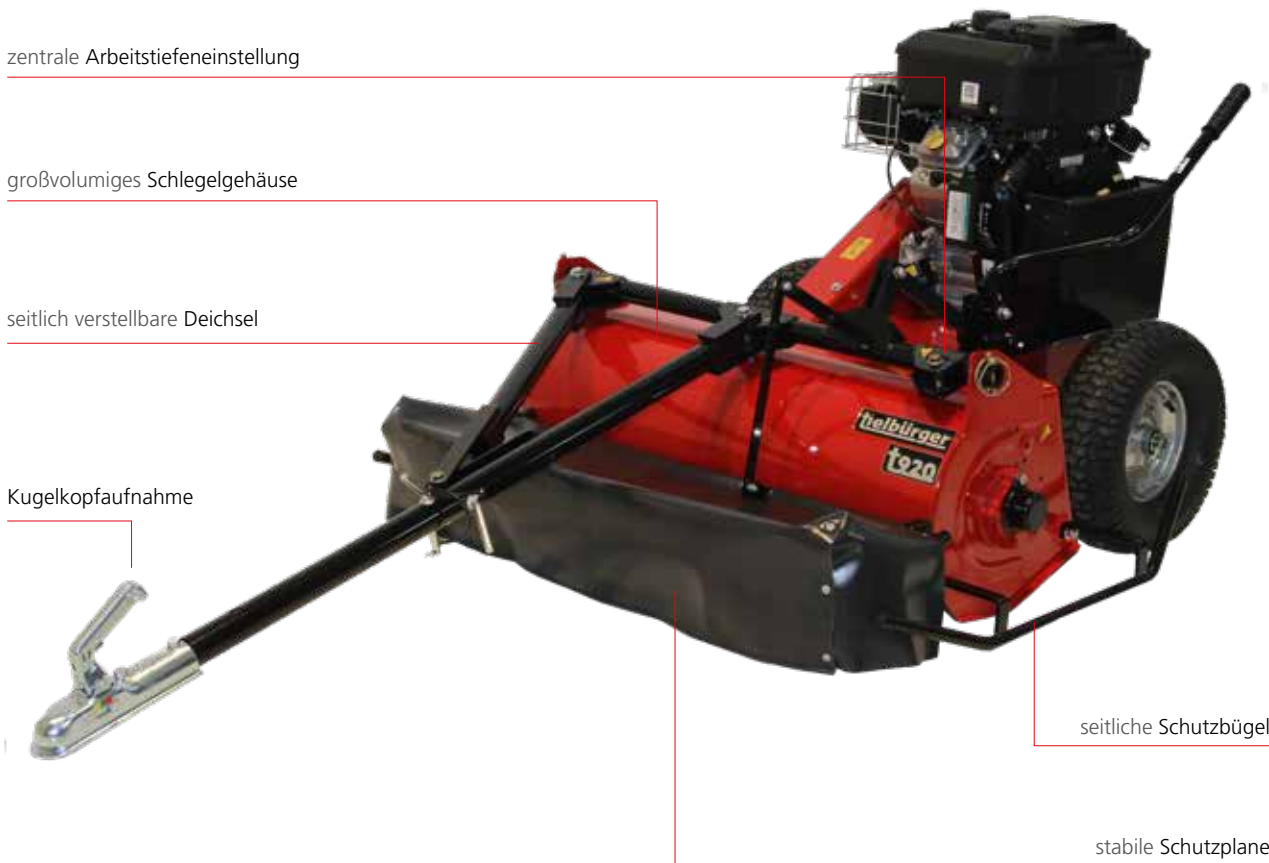

### Technische Daten **t920**

Arbeitsbreite	90 cm
Motor/ <b>Artikel-Nr.</b>	Honda GX390 <b>AS-101-001TS</b>
	B&S Vanguard 16 HP mit E-Start <b>AS-110-001TS</b>
Flächenleistung	bis 3.600 m <sup>2</sup> /h
Gewicht	197 kg



# ATV-ZUBEHÖR

## tk620

5

An- und Absenken vom Fahrersitz aus  
(optionale Seilwindenaushebung)



5-fach verstellbar  
vom Fahrersitz aus

Bürstendruck  
stufenlos einstellbar

### Technische Daten **tk620**

Arbeitsbreite 140 cm

Motor/ Artikel-Nr. Honda GXV160 **AD-211-001TS**

Flächenleistung bis 7.000 m<sup>2</sup>/h

Sicherheit Parallelanhebung

Gewicht 82 kg



ATV-Kupplung  
**AN-003-001TS**

# ts150

An- und Absenken vom Fahrersitz aus  
(optionale Seilwindenaushebung)

5-fach verstellbar  
vom Fahrersitz aus



Räumschild-Unterkante  
mit bodenschonender Gummileiste

3-Stufen-Sicherheitssystem  
besonders sicheres Überfahren von Hindernissen

## Technische Daten **ts150**

Arbeitsbreite	150 cm
Flächenleistung	bis 7.500 m <sup>2</sup> /h
Gewicht	57 kg

# VERTIKUTIERER

6

**Der richtige Weg** zu einem saftig grünen Rasen: Jedes Jahr im Frühling, Spätsommer und Herbst braucht der Rasen besondere Pflege. Neben dem Rasenmähen ist jetzt vor allem regelmäßiges Vertikutieren gefragt. Vertikutierer sind Ihre erste Wahl. Privatanwender und Profis schätzen die hervorragenden Vertikutier-Ergebnisse.

**Die Profis wissen warum:** Mit dem einzigartigen Tielbürger-Wechselwellensystem sind die Messer in kürzester Zeit ausgetauscht.

**Wussten Sie es?** Das Verfahren des Vertikutierens wurde 1955 von Thomas Mascaro entwickelt. Der ursprünglich englische Ausdruck ist aus den Wörtern „vertical“ (senkrecht) und „cut“ (schneiden) zusammengesetzt.

Mit der eigens weiterentwickelten und verfeinerten Vertikutier-Technik setzt Tielbürger laufend neue Maßstäbe.

Sie möchten mehr über das Vertikutieren erfahren? Gern! Fragen Sie Ihren Fachhändler einfach nach dem Tielbürger-Ratgeber „Perfekte Rasenpflege“.





# tv405

6



3-fach höhenverstellbarer, klappbarer Lenker

Multifunktionshebel wechselt automatisch zwischen Transport- und Arbeitsstellung

kegelrollengelagerte Räder

zentrale, stufenlose Arbeitstiefeneinstellung

Technische Daten	tv405	tv405
Arbeitsbreite	38 cm	38 cm
Motor/ <b>Artikel-Nr.</b>	Honda GP160 <b>AI-044-001TS</b>	B&S 550 OHV <b>AI-043-001TS</b>
Flächenleistung	bis 1.250 m <sup>2</sup> /h	bis 1.250 m <sup>2</sup> /h
Gewicht	36 kg	36 kg
Maße in mm (LxHxB)	1350x1040x720	1350x1040x720





Wechseln Sie bequem vom Lenker aus zwischen **Arbeits- und Transportstellung**.



**Stufenlose Tiefeneinstellung** für ein optimales Vertikutiererergebnis.



Der optional erhältliche **Fangkorb** erleichtert Ihnen die Arbeit.



Durch die platzsparende **Klappfunktion** des Lenkers findet der **tv405** überall einen Lagerplatz.



# VERTIKUTIERER



Technische Daten	<b>tv410</b>	<b>tv510</b>	<b>tv610</b>
Arbeitsbreite	38 cm	45 cm	55 cm
Motor/ <b>Artikel-Nr.</b>	Honda GP160 <b>AI-046-201TS</b>	Honda GX160 <b>AI-053-001TS</b>	Honda GX200 <b>AI-061-001TS</b>
		B&S 750 OHV <b>AI-050-001TS</b>	
Flächenleistung	bis 800 m <sup>2</sup> /h	bis 1.500 m <sup>2</sup> /h	bis 2.000 m <sup>2</sup> /h
Zubehör	s. Seite 119	s. Seite 119	s. Seite 119

**tv410 / tv510 / tv610****6**

## Professionell ausgerüstet – Verhelfen dem Boden zur Bestform

**Profis schwören drauf!** Hier ist das Expertenteam, das nichts vermissen lässt. Stahlfelgenreäder mit Kugellagern, das runde Gehäuse reinigt sich wie von selbst, keine Kanten und Ecken, in denen feucht-modrige Reste hängen bleiben. Ein Werkzeugwechsel dauert weniger als 2 Minuten. Die starken Industriemotoren sind für den Dauereinsatz ausgelegt und starten stets sicher und zuverlässig. Zeitraubende Reparaturen oder gar Stillstände gehören der Vergangenheit an. Das Expertenteam überzeugt mit effektiver Leistung und hervorragendem Ergebnis auf kleinen und großen Rasenflächen aller Art.

### **Platzsparende Klappfunktion**

Alle Tielbürger Vertikutierer lassen sich für den einfachen Transport platzsparend zusammenklappen.





#### Stabiler Prallschutz

Alle unsere Vertikutierer sind mit einem stabilen Prallschutz ausgestattet, damit keine Steine oder andere harte Gegenstände ungebremst herausgeschleudert werden.



#### Stufenlose Arbeitstiefeneinstellung mit Lock-It (optional)

Die Arbeitstiefe der Messerwelle ist zentral stufenlos einstellbar. Die Option „Lock-It“ gibt Ihnen die Sicherheit, dass niemand außer Ihnen die Arbeitstiefe verstellen kann.



#### Automatischer Profilreiniger

Feuchte Moos- und Rasenfilzreste bleiben ständig an den Rädern haften. Mit dem Profilreiniger werden sie laufend entfernt. Die eingestellte Arbeitstiefe bleibt dadurch konstant, das Arbeitsergebnis gleichbleibend gut.



#### Einzigartiges Werkzeugsystem

Die Werkzeugeinsätze sind immer zur Hand und schnell gewechselt. Die Messerwelle hat eine Einzelklingenbruchsicherung, um Schäden durch Steine, Wurzeln oder andere harte Gegenstände zu verhindern.

Flächenleistung  
800 bis zu 2.000 m<sup>2</sup>  
pro Stunde

# DAS WERKZEUGSYSTEM

## Schnell getauscht – Hat für jeden Einsatz das richtige Werkzeug

6

**EINFACH PERFEKT** auf die Bedürfnisse von Profis abgestimmt: Die Werkzeugeinsätze unserer Vertikutierer lassen sich in weniger als 2 Minuten wechseln. Jeder Werkzeugeinsatz besteht aus einem Trägerrahmen, gefertigt aus solidem Stahl. Er nimmt die kugelgelagerte Vertikutiererwelle auf und fixiert sie sicher im Gehäuse.

Wählen Sie zwischen drei Werkzeugen: Je nach Verfilzungsgrad, Bodenbeschaffenheit oder Jahreszeit, ob Zierrasen oder Nutzrasen – hier finden Sie für jeden Zweck das richtige Werkzeug.

Das Beste beim Wellenwechsel: Es bedarf nur drei einfacher Griffe, und schon haben Sie den Werkzeugeinsatz in der Hand:



### Messerwelle mit Klingen

Das ideale Werkzeug für einen wunderschönen Grünrasen. Beste Bodenbearbeitung zwischen den einzelnen Rasenpflanzen. Feine Messer schneiden ein Nährstoffnetz in den Boden. Um Schäden durch Steine, Wurzeln oder andere harte Gegenstände zu verhindern, hat die Messerwelle eine Einzelklingenbruchsicherung.

### SCHRITT 1

Antriebsriemen entfernen.



### SCHRITT 2

Verriegelung lösen.





#### Federzinkenwelle

Der Federzinken-Werkzeugeinsatz für das Ausharken von Verfilzungen.



#### Hammermesserwelle

Das Spezialwerkzeug für feste, steinige, lehmige und unebene Böden.

Einfach genial – Genial einfach.  
Dieses einzigartige Werkzeugsystem hat  
nur Tielbürger



#### SCHRITT 3

Werkzeugeinsatz entnehmen.





# MODELLÜBERSICHT



Technische Daten	<b>tv405</b>	<b>tv410</b>	<b>tv510</b>	<b>tv610</b>
Arbeitsbreite	38 cm	38 cm	45 cm	55 cm
Flächenleistung	800 m <sup>2</sup> /h	800 m <sup>2</sup> /h	1.500 m <sup>2</sup> /h	2.000 m <sup>2</sup> /h
Motor/ <b>Artikel-Nr.</b>	Honda GP160 <b>AI-044-001TS</b>	Honda GP160 <b>AI-046-201TS</b>	Honda GX160 <b>AI-053-001TS</b>	Honda GX200 <b>AI-061-001TS</b>
	B&S 550 OHV <b>AI-043-001TS</b>		B&S 750 OHV <b>AI-050-001TS</b>	
Gewicht	36 kg	41 kg	53 kg	61 kg

Serienausstattung				
Messerwelle mit Klängen	■	■	■	■
Stahlfelgen		■	■	■
Profilreiniger		■	■	■
Tragegriffe		■	■	■

Sicherheit				
Totmannschaltung	■	■	■	■
Einzelklängenbruchsicherung		■	■	■

Zubehör	Artikel-Nr.	Artikel-Nr.	Artikel-Nr.	Artikel-Nr.
Messerwelle mit Klängen		<b>AI-045-030TS</b>	<b>AI-050-030TS</b>	<b>AI-060-030TS</b>
Federzinkenwelle		<b>AI-045-032TS</b>	<b>AI-050-032TS</b>	<b>AI-060-032TS</b>
Hammermesserwelle		<b>AI-045-031TS</b>	<b>AI-050-031TS</b>	<b>AI-060-031TS</b>
Lock-It		<b>HJ-010-016</b>	<b>HJ-010-016</b>	<b>HJ-010-016</b>
Fangkorb	<b>AI-043-030TS</b>			

# t500

7



Die **robusten** t500 Hochgrasmäher von Tielbürger kommen überall dort zum Einsatz, wo es eng zugeht und die Flächen nur extensiv gepflegt werden, z.B. Streuobstwiesen, Solaranlagen, Biogasanlagen, Windparks und ähnlichem. Auch Flächen die sonst mühsam mit dem Freischneider geschnitten wurden lassen sich mit diesen wendigen Maschinen schnell und effektiv mähen.

Technische Daten	t500	t500
Arbeitsbreite	50 cm	50 cm
Motor/ Artikel-Nr.	B&S 850PXi I/C <b>AS-500-045TS</b>	Honda GXV160 <b>AS-501-045TS</b>
Fahrgeschwindigkeit	max 2,4 km/h	max 2,4 km/h
Zubehör/ Artikel-Nr.	Schutzplane <b>AY-032-001TS</b>	Schutzplane <b>AY-032-001TS</b>
Gewicht	75 kg	75 kg



Die **DLG-zertifizierte Schutzplane** verringert den Gefahrenkreis vor der Maschine.

**AY-032-001TS**



Das auf den Abtransport des Mähguts optimierte Mähdeck mit Wickelschutz für das **Mulchmesser**.



**3-Gang-Getriebe** vom Lenker schaltbar



Die pfiffige **Serviceposition** der Gleitkufen ermöglicht es dem Anwender das Messer und das Mähdeck komfortabel zu kontrollieren und zu warten.

# WIESENMÄHER

**8**

## Mähen im Einklang mit der Natur

**Wiesenmäher** sind deutlich komfortabler als eine Motorsense, exakter im Mähergebnis und sogar in Staunässe und auf durchnässten Böden einsetzbar.

**Naturschutz und Effizienz** müssen dabei kein Widerspruch sein. Fördern auch Sie eine schonende Mähkultur zum Erhalt des ökologischen Gleichgewichts. Beim Einsatz unserer Wiesenmäher werden selbst kleine Tiere und Insekten nicht gefährdet.

**Die Besonderheit** der Wiesenmäher ist die Taumelwelle, Sie überträgt eine schwingende Bewegung auf den Messerbalken. Vier Kugellager sorgen für einen präzisen Lauf mit einer harmonischen Messerschwingung ohne gefährliche Lastspitzen. Schwingungsbrüche lassen sich auf diese Art vermeiden, Antrieb und Mähmesser werden geschont.

„**Die Taumelwelle** ist wartungsfrei und hält ewig! Mein Wiesenmäher ist einfach genial!“

Marko Lehmann, Garten- und Landschaftsbauer









Technische Daten	<b>t40</b>	<b>t50</b>	<b>t60</b>	<b>t70</b>
Arbeitsbreite	71 cm	87 cm	97 cm	117 cm
Motor/ Artikel-Nr.	Honda GP160 <b>AA-246-240TS</b>	Honda GX120 <b>AA-255-040TS</b>	Honda GX160 <b>AA-265-040TS</b>	Honda GX160 <b>AA-275-040TS</b>
	B&S 550 OHV <b>AA-245-040TS</b>	B&S 550 OHV <b>AA-250-040TS</b>	B&S 750 OHV <b>AA-260-040TS</b>	B&S 750 OHV <b>AA-270-040TS</b>
Flächenleistung	2.000 m <sup>2</sup> /h	bis 2.400 m <sup>2</sup> /h	bis 2.700 m <sup>2</sup> /h	bis 5.000 m <sup>2</sup> /h
Gewicht	53 kg	87 kg	100 kg	112 kg

**t40 / t50 / t60 / t70**

## 8 Stark im Mähen – Hart im Nehmen

Speziell in Schonungen, Obstwiesen und überall dort, wo Sie durch hohen Strauch- oder engen Baumbestand wenig Platz haben, überzeugt die Präzision und Wendigkeit der Wiesenmäher. Der wartungsfreie und präzise Taumelwellenantrieb garantiert eine lange Lebensdauer, die hohe Bodenfreiheit sorgt auch in schwierigem Gelände für ausgezeichnete Mähergebnisse. Der widerstandsfähige Messerbalken ist hart im Nehmen und lässt sich außerdem im Handumdrehen wechseln. Die flache Bauweise des Messerbalkens macht selbst das Mähen unter Hecken, Sträuchern und Zäunen ohne Umstände möglich.

Die Wiesenmäher sind Ihre erste Wahl – sowohl in der Bedienbarkeit als auch in der Sicherheitstechnik. Alle Modelle sind mit Sicherheitsrutschkupplung, Totmannschaltung und Wendefreilauf ausgestattet. Diese leistungsstarken Wiesenmäher können Sie sogar mit Räumschild sowie Schneeketten ausrüsten und damit erstklassig im Winterdienst einsetzen.

- Stufenlose  
Schnitthöheneinstellung
- Stahlfelgen für extreme  
Beanspruchung
- Flächenleistung von  
2.000 bis 5.000 m<sup>2</sup> pro  
Stunde



### Einhandbedienung

Über den Multifunktionshebel sind sowohl Werkzeug- als auch Fahrbetrieb mit nur einer Hand einfach und sicher zu bedienen. Ein überzeugendes Detail, dass Sie bei anderen – zum Teil erheblich teureren – Wiesenmähern vergeblich suchen.



### Energiesparendes Variogetriebe (t70)

Das Modell t70 ist mit einem 7-stufigen Variogetriebe (7 Vorwärts- und Rückwärtsgänge) ausgestattet, das nur wenig Energie benötigt und sich unter Last komfortabel schalten lässt.





Grasflussoptimierer

stufenlose  
Schnitthöhenverstellung

### Stufenlose Schnitthöhenverstellung

Der Messerbalken ist stufenlos höhenverstellbar. Die Sicherheitsrutschkupplung verhindert Schäden, falls die Messer von Fremdkörpern blockiert werden.

### Einzigartig!

Der Lenker ist seitverstellbar, um dicht an Sträuchern mähen zu können. Über den Multifunktionshebel lässt sich mit nur einer Hand sowohl Werkzeug- als auch Fahrtrieb schalten. Dieses technische Detail such man bei erheblich teureren Einachsern vergebens.

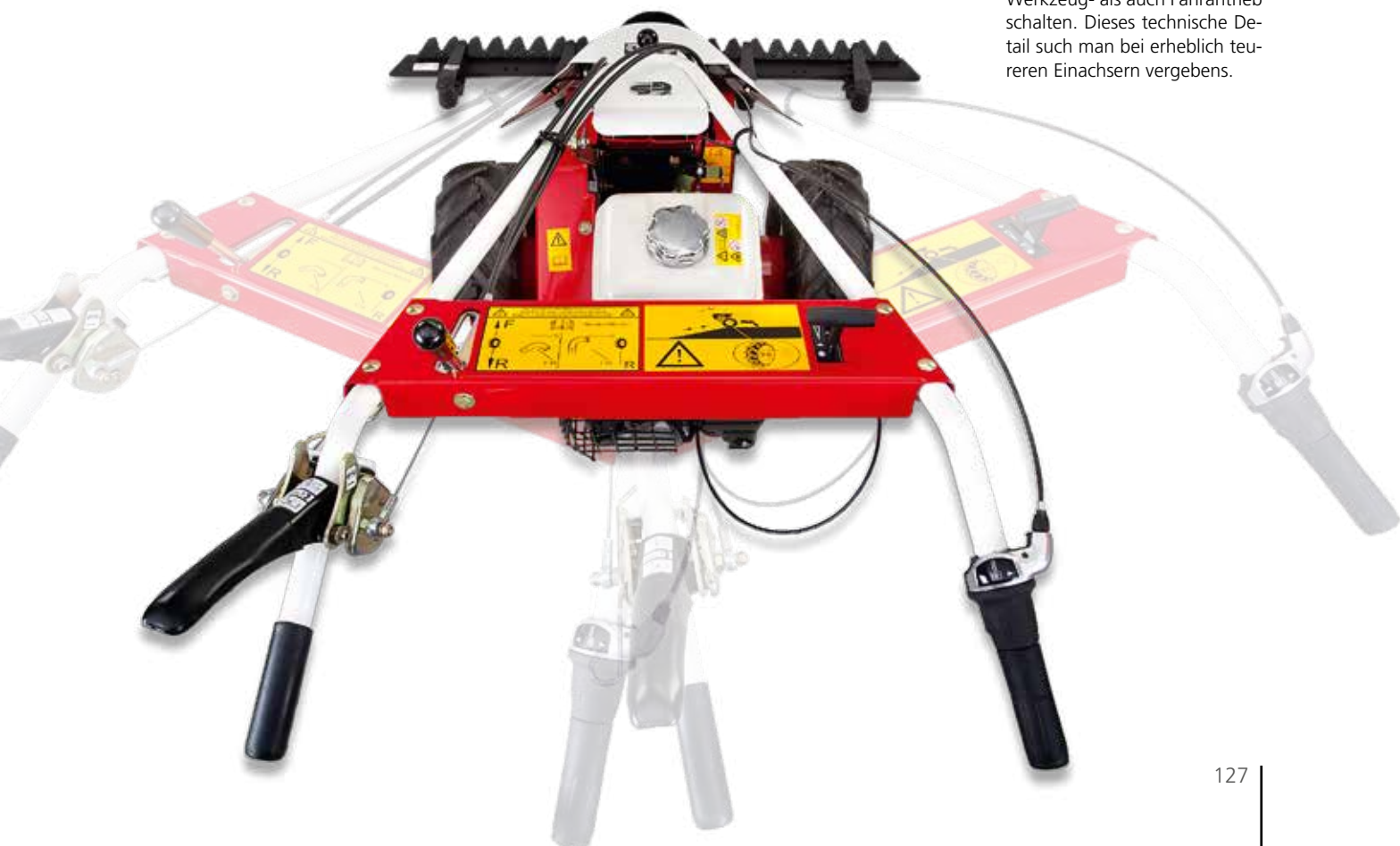

# STARKES ZUBEHÖR

8



### Universal-Mähbalken

Dieser starke Messerbalken verstopft nicht.



### Schwinghebelbalken

Das selbstnachstellende Werkzeug für den Profi.



### Doppelbereifung

Für besonders unwegsames Gelände.



### Räumschild

Für den Winterdienst oder zum Schieben von Futter.

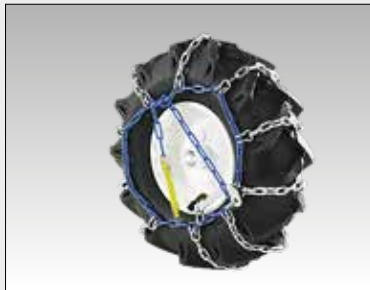

### Schneeketten

Für rutschfreien Antrieb auf glattem, vereistem Untergrund.

## Mit scharfem Messer mäht sich's besser

So wird das Messerschärfen zum Kinderspiel:



### SCHRITT 1

Sie lösen die Messerhalter.



### SCHRITT 2

Sie klappen die Halter hoch.



### SCHRITT 3

Sie nehmen das Messer heraus.

# MODELLÜBERSICHT



Technische Daten	t40	t50	t60	t70
Arbeitsbreite	71 cm	87 cm	97 cm	117 cm
Flächenleistung	2.000 m <sup>2</sup> /h	bis 2.400 m <sup>2</sup> /h	bis 2.700 m <sup>2</sup> /h	bis 5.000 m <sup>2</sup> /h
Motor/ Artikel-Nr.	Honda GP160 <b>AA-246-240TS</b>	Honda GX120 <b>AA-255-040TS</b>	Honda GX160 <b>AA-265-040TS</b>	Honda GX160 <b>AA-275-040TS</b>
	B&S 550 OHV <b>AA-245-040TS</b>	B&S 550 OHV <b>AA-250-040TS</b>	B&S 750 OHV <b>AA-260-040TS</b>	B&S 750 OHV <b>AA-270-040TS</b>
Leistung	bis 2,6 kW (3,5 PS)	bis 3,2 kW (4,3 PS)	bis 4,1 kW (5,5 PS)	bis 4,1 kW (5,5 PS)
Gewicht	53 kg	87 kg	100 kg	112 kg

Ausstattungen				
Wartungsfreier Riemenantrieb	■	■	■	■
Vorwärtsgang	1	1	1	7
Rückwärtsgang			1	7
Taumelwelle	■	■	■	■

Sicherheit				
Totmannschaltung	■	■	■	■
Sicherheitsrutschkupplung	■	■	■	■
Automatische Bremse			■	■

Zubehör	Artikel-Nr.	Artikel-Nr.	Artikel-Nr.	Artikel-Nr.
ESM-Universal-"SC"-Mähbalken inkl. verstellbare Laufsohlen 0,71 m	<b>IG-015-001</b>			
0,87 m		<b>IG-015-002</b>	<b>IG-015-002</b>	<b>IG-015-002</b>
0,97 m		<b>IG-015-004</b>	<b>IG-015-004</b>	<b>IG-015-004</b>
1,07 m		<b>IG-015-005</b>	<b>IG-015-005</b>	<b>IG-015-005</b>
1,17 m				<b>IG-015-006</b>
ESM-Schwinghebel-Mähbalken inkl. verstellbare Laufsohlen 1,02 m			<b>IG-014-001</b>	<b>IG-014-001</b>
1,12 m			<b>IG-014-002</b>	<b>IG-014-002</b>
Doppelbereifung, Paar			<b>AH-001-030</b>	<b>AH-003-030</b>
Halter für Räumschild rs80		<b>AE-059-001TS</b>		
rs100 und rs125			<b>AE-060-001TS</b>	<b>AE-060-001TS</b>
Räumschild Arbeitsbreite 80 cm		<b>AE-001-001TS</b>		
Arbeitsbreite 100 cm			<b>AE-005-001TS</b>	<b>AE-005-001TS</b>
Arbeitsbreite 125 cm			<b>AE-007-001TS</b>	<b>AE-007-001TS</b>
Schneeketten für Bereifung 4.00 – 4, Paar		<b>KC-002-009</b>		
Bereifung 3.50 – 6, Paar			<b>KC-002-001</b>	
Frontgewicht für Räumschild, ca. 14 kg			<b>AY-013-001</b>	<b>AY-013-001</b>

# HÄCKSLER

## th80

9



Technische Daten	<b>th80</b>
Max. Aststärke	70 mm
Motor/ <b>Artikel-Nr.</b>	Honda GX390 <b>AK-503-040TS</b>
Häckselleistung	bis 1,2 m³/h
Gewicht	113 kg
Maße in mm (LxHxB)	1790x1370x750
Deichsel	Optional
Premium Messersatz (Serie)	<b>AZ-021-004</b>





Mit der **optionalen Deichsel** lässt sich der Häcksler mit dem Rasentraktor zum jeweiligen Einsatzort ziehen.



Robuste **Trommel** mit zwei Wendemessern.



In der **Serviceposition** sind der Keilriemen und die Hack-Trommel einfach zugänglich.









Die **Feststellbremse** sorgt für einen sicheren Stand während der Arbeit.

# ZUBEHÖR FÜR ALLESKÖNNER

## KEHREN

	ARTIKEL	ARTIKEL-NR.		
	HONDA-MODELL	F560 FE	F610/F660/ F720	F810
	<b>ANBAUKEHRMASCHINE</b> mit zwei Kehrbürstengeschwindigkeiten, Keilriemenschialtung, Heckanbau, ohne Kehrbürstensatz für Radgröße 4.00 – 8, Gewicht 58 kg, Arbeitsbreite 1,00 m	<b>AD-084-030TS</b>		
	für Radgröße 4.00 – 8 oder 6 x 6.50 – 8, Gewicht 59 kg, Arbeitsbreite 1,20 m		<b>AD-086-030TS</b>	
	für Radgröße 4.50 – 10, Gewicht 54 kg, Arbeitsbreite 1,20 m			<b>AD-083-030TS</b>



### Zubehör für Anbauekehrmaschine

	<b>KEHRGUTBEHÄLTER</b> für Kehrmaschine, Stahlrohrrahmen, 4 stabile Schwenkrollen	<b>AD-103-030TS</b>	<b>AD-103-031TS</b>	<b>AD-103-031TS</b>
	<b>UNIVERSAL-DOPPELBESATZBÜRSTE, PAAR</b> zum Schnee- oder Schmutzfeegen, Bürstendurchmesser 0,30 m	<b>AD-090-105</b>	<b>AD-090-125</b>	<b>AD-090-125</b>
	<b>SCHNEEKEHRBÜRSTE, PAAR</b> für Schnee und vergleichbares Kehrgut, mit 8 Besatzreihen, Bürstendurchmesser 0,30 m	<b>AD-090-101</b>	<b>AD-090-121</b>	<b>AD-090-121</b>
	<b>SCHMUTZKEHRBÜRSTE, PAAR</b> für Beseitigung von festsitzenden, starken Verschmutzungen, mit 12 Besatzreihen, Bürstendurchmesser 0,30 m	<b>AD-090-107</b>	<b>AD-090-127</b>	<b>AD-090-127</b>
	<b>PFLERGEKEHRBÜRSTE, PAAR</b> zur Beseitigung von Feinschmutz, mit 16 Besatzreihen, Bürstendurchmesser 0,30 m	<b>AD-090-109</b>	<b>AD-090-129</b>	<b>AD-090-129</b>
	<b>RINNENBÜRSTE</b> Ideal zum Reinigen von tiefen Rinnen aber auch als Verbreiterung für mehr Kehrleistung. 20 cm breit, Bürstendurchmesser 0,35 m	<b>AD-090-128</b>	<b>AD-090-128</b>	<b>AD-090-128</b>

## MÄHEN

	ARTIKEL	ARTIKEL-NR.		
	HONDA-MODELL	F560 FE	F610/F660/ F720	F 810
	Mähانtrieb Rückwärtsanbau, ohne Mähbalken Radgröße 4.00 – 8 oder 16 x 6.50 – 8 Rad Ø 430 mm, Gewicht 33 kg	<b>AB-054-030TS</b>		
	Radgröße 4.00 – 10 Rad Ø 480 mm, Gewicht 42 kg		<b>AB-051-230TS</b>	
	Radgröße 4.50 – 10 oder 4.00 – 12 Rad Ø 500 mm, Gewicht 40 kg			<b>AB-053-030TS</b>

## Zubehör für Mähانtrieb

	<b>ESM-UNIVERSAL-“SC” MÄHBALKEN</b>			
	0,87 m inkl. verstellbarer Laufsohlen	<b>IG-015-002</b>	<b>IG-015-002</b>	<b>IG-015-002</b>
	0,97 m inkl. verstellbarer Laufsohlen	<b>IG-015-004</b>	<b>IG-015-004</b>	<b>IG-015-004</b>
	1,07 m inkl. verstellbarer Laufsohlen	<b>IG-015-005</b>	<b>IG-015-005</b>	<b>IG-015-005</b>
	1,17 m inkl. verstellbarer Laufsohlen	<b>IG-015-006</b>	<b>IG-015-006</b>	<b>IG-015-006</b>
	<b>ESM-SCHWINGHEBEL-MÄHBALKEN</b>			
	1,02 m inkl. verstellbarer Laufsohlen	<b>IG-014-001</b>	<b>IG-014-001</b>	<b>IG-014-001</b>
	1,12 m inkl. verstellbarer Laufsohlen	<b>IG-014-002</b>	<b>IG-014-002</b>	<b>IG-014-002</b>

## FRÄSEN

	ARTIKEL	ARTIKEL-NR.		
	HONDA-MODELL	F560 FE	F610/F660/ F720	F810
	Anbaufräse L80 inkl. Frässsatz Arbeitsbreite einstellbar: 32, 41, 50 cm Radgröße 3.50 – 8 oder 4.00 – 8 Gewicht 35 kg	<b>AF-038-030TS</b>		

# ZUBEHÖR FÜR ALLESKÖNNER

## FRÄSEN





ARTIKEL HONDA-MODELL	ARTIKEL-NR.		
	F560 FE	F610/F660/ F720	F810
<b>ANBAUFRÄSE TF85</b> ohne Frässatz Radgröße 3.50 – 8 oder 4.00 – 8 Gewicht 35 kg	<b>AF-048-030TS</b>		
Radgröße 4.00 – 8, 4.50 – 10, 6.00 – 10 Gewicht 37 kg		<b>AF-046-030TS</b>	
Radgröße 4.50 – 10, 6.00 – 12 Gewicht 39 kg			<b>AF-039-030TS</b>

### Zubehör für Anbaufräse

<b>Frässätze für Anbaufräse</b> Arbeitsbreite einstellbar auf 37, 47 und 60 cm	<b>AF-008-030TS</b>	<b>AF-008-030TS</b>	<b>AF-008-030TS</b>
Arbeitsbreite einstellbar auf 60, 70 und 80 cm	<b>AF-009-030TS</b>	<b>AF-009-030TS</b>	<b>AF-009-030TS</b>

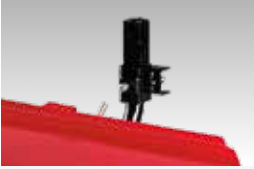

## WINTERDIENST

ARTIKEL HONDA-MODELL	ARTIKEL-NR.			
	F560 FE	F610/F660/ F720	F810	F360
 <p><b>HALTER FÜR RÄUMSCHILD</b> Zugmaul erforderlich Frontanbau Heckanbau</p>	<b>AE-032-001TS</b>	<b>AE-031-001TS</b>	<b>AE-031-001TS</b> <b>AE-030-001TS</b>	<b>AE-032-001TS</b>
 <p><b>RÄUMSCHILD RS100</b> Arbeitsbreite 1,00 m, Höhe 0,45 m, inkl. Gummileiste (ohne Halter)</p>	<b>AE-005-001TS</b>	<b>AE-005-001TS</b>	<b>AE-005-001TS</b>	<b>AE-005-001TS</b>
 <p><b>RÄUMSCHILD RS125</b> Arbeitsbreite 1,25 m, Höhe 0,45 m, inkl. Gummileiste (ohne Halter)</p>	<b>AE-007-001TS</b>	<b>AE-007-001TS</b>	<b>AE-007-001TS</b>	
 <p><b>Frontgewicht für Räumschild ca. 14 KG</b> höherer Wirkungsgrad bei festem Schnee, zur Montage auf dem Räumschild</p>	<b>AY-013-001</b>	<b>AY-013-001</b>	<b>AY-013-001</b>	<b>AY-013-001</b>



# TIELBÜRGER... EINE STARKE GESCHICHTE

WERK 1 STEMWEDE



Manches Unternehmen verliert über seine Philosophie viele große Worte, die schnell wieder überholt und vergessen sind.

Unser Ziel: **TIELBÜRGER – EIN LEBEN LANG.**

Worum es auch geht, ob Material- oder Servicequalität, Design, Produktentwicklung, Lieferanten- oder Fachhandelspartnerschaften ... Unsere Produkte sollen immer gut funktionieren und lange Freude machen.

**DAS IST UNSER ANSPRUCH.** Dafür setzen wir uns mit voller Kraft ein. Unsere Kunden und Geschäftspartner wissen genau diese Klarheit seit Jahren zu schätzen.



**LYDIA TIELBÜRGER** leitet das Familienunternehmen seit 1995 mit ihren drei Söhnen.



**Werk 2 Dardesheim**



**1950 hatte Julius Tielbürger eine innovative Idee:** Die Konstruktion eines Kartoffelsammelroders. Dieses Gerät sollte später die mühsame Kartoffelernte deutlich erleichtern. Damit wurde der Grundstein unserer Firmengeschichte gelegt.

Was Julius Tielbürger damals schon am Herzen lag, prägt unser Unternehmen bis heute: Die Herstellung innovativer und leistungsstarker Maschinen, die allen Anwendern neue und bessere Möglichkeiten eröffnen. Die Faszination für Technik ist tief in uns verwurzelt. Wir forschen und entwickeln mit dem Ziel, Ihnen perfekte Geräte für die Grundstückspflege zu bieten.

Doch was wären die besten Maschinen ohne den Menschen? Der Mensch steht für uns immer im Mittelpunkt. Sie, unsere Geschäftspartner, unsere Mitarbeiter und natürlich unsere Familie. Treue, Erfahrung, Verantwortung, Loyalität – uns verbindet eine starke Geschichte.

# UNSER ENGAGEMENT

## Qualität und Nachhaltigkeit

**Wir entwickeln** alle Produkte selbst und unterhalten eine eigene Fertigung mit allem, was dazu gehört: vom einfachen Blechzuschnitt bis zum fertigen Produkt. Know-how und Qualität sind in einer Hand. Alle Einzelteile eines Produktes sind daher exakt aufeinander abgestimmt. Dazu gehört auch ein moderner Maschinenpark. Für standardisierte Arbeitsschritte werden Roboter eingesetzt.

**Wir legen** großen Wert auf kontinuierliche Verbesserungsprozesse und konsequente Qualitätskontrollen. Damit Tielbürger-Produkte immer das bleiben, was sie sind: von hervorragender und gleichbleibender Qualität.

**Wir möchten**, dass Sie auch in Zukunft mit den Leistungen unserer Fachhandelspartner zufrieden sind. Daher unterstützt Tielbürger das Qualifizierungs- und Marketingkonzept „QMF“ der Verbände BuFa-MOT (Bundesfachgruppe Motorgeräte) und VdM (Verband der Motoristen).

## Gute Verbindung

**Wir sind** aktives Mitglied im Industrieverband Garten (IVG) e.V. sowie im Verband Deutscher Maschinen- und Anlagenbau (VDMA). Dort engagieren wir uns aktiv, um aktuelle Entwicklungen mitzugestalten und den Standort Deutschland im internationalen Wettbewerb weiter zu stärken.



QMF-Fachhändler garantieren hohe Qualitätsstandards und lassen die Leistungsfähigkeit eines Unternehmens durch umfassende Prüfungen externer Institute regelmäßig bestätigen. Der Kunde steht bei QMF-Fachhändlern im Mittelpunkt! Das QMF-Qualitätszeichen ermöglicht Ihnen die zielgerichtete Suche nach kompetenten Partnern in Ihrer Nähe. Verzichten Sie also fortan auf anonyme Großflächen und lassen Sie sich vor Ort persönlich vom Fachhändler überzeugen.



Der IVG ist eine nationale Interessenvertretung der industriellen Anbieter im Grünen Markt.



Der VDMA (Verband Deutscher Maschinen- und Anlagenbau e.V.) vertritt über 3000 Unternehmen und zählt zu den einflussreichsten Wirtschaftsverbänden in Europa.



EN ISO 9001 legt die Mindestanforderungen an ein Qualitätsmanagementsystem (QM-System) fest, die die Kundenerwartungen sowie allfällige behördliche Anforderungen erfüllen. Zugleich soll das Managementsystem einem stetigen Verbesserungsprozess unterliegen.

Alle in diesem Katalog enthaltenen Angaben und Beschreibungen entsprechen zum Zeitpunkt der Drucklegung vorliegenden Informationen (Druckfehler und Irrtümer vorbehalten). Sie dienen nur der Vorabinformation.

Technische Daten und Leistungsangaben entsprechen dem Produktionsstand zum Zeitpunkt der Drucklegung und können sich bis zum Kauf des betreffenden Gerätes geändert haben. Dieses Werk und alle seine Teile sind urheberrechtlich geschützt. Alle Rechte sind vorbehalten, insbesondere das Recht der Vervielfältigung, Übersetzung und Verarbeitung mit elektronischen Systemen.

© 2023 by  
Julius Tielbürger GmbH & Co. KG  
Postdamm 12  
32351 Stemwede-Oppenwehe  
Tel. +49 57 73 80 20  
Fax +49 57 73 80 23 34  
<http://www.tielbuenger.de>  
[verkauf@tielbuenger.de](mailto:verkauf@tielbuenger.de)